

QML18-M

Luminaria multiled para maquinaria IP67

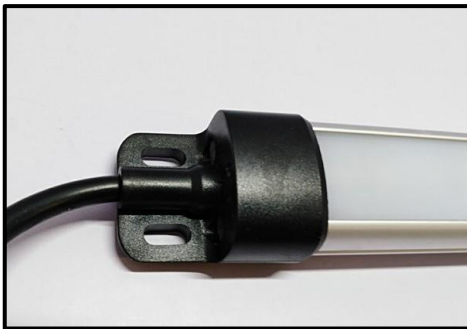

Características

- Cuerpo de aluminio, diseñado para una excelente refrigeración
- Accesorio de montaje sistema click
- Alto grado de protección IP67
- Difusor opal de cristal temperado

Guia de selección

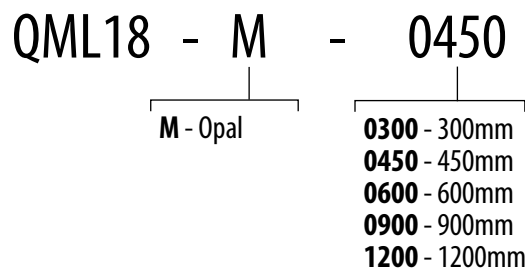

Especificaciones

| | | |
|---------------------|---|---------------------------------|
| Alimentación | 24V DC | |
| | 12W / 16W / 21,6W / 32,4W / 43,2W | |
| Tipo de entrada | Bipolar | |
| Color | 6000K | |
| Vida de los LED | 50.000h mínimo | |
| Longitudes (mm) | 300, 450, 600, 900, 1200 | |
| Material | Carcasa | 6061 Aleación de aluminio |
| | Difusor | 3mm cristal temperado |
| | Extremos | ABS (70%) + Polycarbonato (30%) |
| Conexion | Cable PVC (1m) | |
| Condiciones | -40°C a +50°C, 95%HR (sin condensación) | |
| Grado de protección | IEC IP67 | |
| Certificacion | CE, FCC | |

Dimensiones

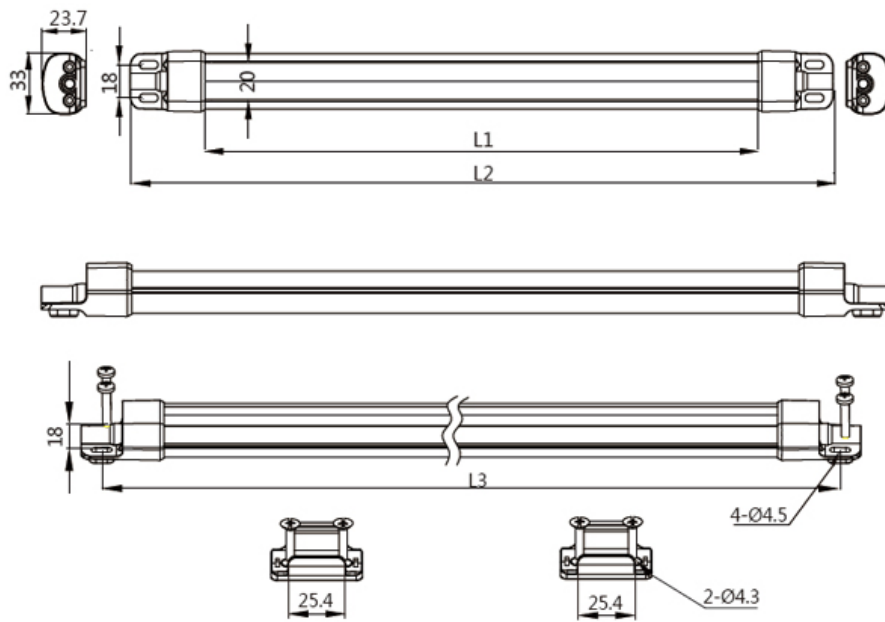

| Modelo | Longitud luz L1 | Longitud cuerpo L2 | Longitud instal. L3 |
|--------------|-----------------|--------------------|---------------------|
| QML18-M-300 | 295mm | 375mm | 355mm |
| QML18-M-450 | 445mm | 525mm | 505mm |
| QML18-M-600 | 595mm | 675mm | 655mm |
| QML18-M-900 | 895mm | 975mm | 955mm |
| QML18-M-1200 | 1195mm | 1275mm | 1255mm |