



SISTEMA DE ARMARIOS COMPONIBLES

CALIDAD DEL SERVICIO

- Personalización del producto, perforaciones y pre-mecanizados.
- Productos especiales a partir de diseño.
- Elevada flexibilidad.
- Tiempos de entrega rápidos.
- Amplia disponibilidad de almacén.
- Distribución directa en todo el territorio nacional y en el extranjero.
- Capacidad de satisfacer cualquier necesidad del cliente.

CALIDAD DE LA ORGANIZACIÓN

- Producción efectuada en conformidad con las normas internacionales UNI EN ISO 9001.
- Gestión de los procesos con la máxima calidad.
- Calificación del personal.
- Programa de producción amplio y flexible.
- Instalaciones de construcción totalmente automatizadas.
- Tecnologías de producción a la vanguardia.
- Personal de soldadura cualificado según las normas UNI EN ISO 14732:2013 y UNI EN ISO 9606-1:2013.

CALIDAD DEL PRODUCTO

- Acero inoxidable AISI 304L DIN 1.4307 EN X 2 CrNi 18-09
AISI 316L DIN 1.4404 EN X 2 CrNiMo 17-12-2.
- Soldaduras TIG, MIG, CMT y elevado grado de acabado.
- Proceso de soldadura calificado según 15614-1:2012 WPQR (Welding Procedure Qualification Record).
- Accesorios completamente de acero inoxidable.
- Protección anti-rayado de la chapa y embalaje de seguridad.
- Conformidad con las directivas más recientes para la higiene de la industria alimentaria.



ÍNDICE

PRODUCTOS

SISTEMA DE ARMARIOS COMPONIBLES “EGO” PUERTA CIEGA SERIE EMP	6
SISTEMA DE ARMARIOS COMPONIBLES “EGO” PUERTA TRANSPARENTE SERIE EML	14
SISTEMA DE ARMARIOS COMPONIBLES “SPEED” PUERTA CIEGA SERIE SPD	20
SISTEMA DE ARMARIOS COMPONIBLES “SPEED” PUERTA TRANSPARENTE SERIE SLD	28
MÓDULO PARA ZONA DE CABLES PARA UNIÓN DE ARMARIOS COMPONIBLES “EGO” Y “SPEED” SERIE ERCM-2 – SERIE SRCM	34

ACCESORIOS

PAR DE PANELES LATERALES	40
ZÓCALOS DE ELEVACIÓN	40
BRIDA DE ENTRADA CABLES GUILLOTINA CON PASACABLES DE GOMA	42
KIT DE RUEDAS PIVOTANTES	42
KIT PIES DE ELEVACIÓN	43
KIT CÁNCAMOS DE REFORZAMIENTO PARA ELEVACIÓN DE ARMARIOS	44
PLACA GALVANIZADA DE COMPENSACIÓN PARA UNIÓN DE PLACAS INFERIORES DE ARMARIOS	44
KIT DE UNIÓN NECESARIO PARA ACOPLAR 2 ARMARIOS	45
GUÍAS DE DESLIZAMIENTO PARA INTRODUCCIÓN LATERAL DE PLACAS DE MONTAJE	46
PLACA DE SEPARACIÓN MECÁNICA ENTRE DOS ARMARIOS	46
KIT PUERTA INTERNA CON BISAGRAS	47
KIT PRIORIDAD DE APERTURA	47
MÓDULO PARA PALANCA DE CONTROL PARA EL MERCADO NORTEAMERICANO	48
KIT DE ENCLAVAMIENTO PARA PRIORIDAD DE APERTURA DE PUERTAS PARA ARMARIOS EN BATERÍA	49
DISPOSITIVO DE BLOQUEO DE PUERTA ABIERTA	50
KIT PUERTA TRASERA PARA ARMARIOS	50
MARCO RACK 19" GIRATORIO PARA ARMARIO A=800	51
MARCO RACK 19" FIJO PARA ARMARIOS A=800	51
PAR DE MONTANTES RACK 19" PARA ARMARIOS A=600	52
PAR DE ABRAZADERAS DE SOPORTE DE LA BARRA DIN	52
KIT DE INTERRUPTORES MODULARES	53
PANELES CIEGOS PARA MARCO DE INTERRUPTORES MODULARES PARA ARMARIOS (REPUESTO) ..	54
PANELES RANURADOS PARA MARCO DE INTERRUPTORES MODULARES (REPUESTO)	54
KIT PLACA DE MONTAJE PARCIAL	55
PAR DE ABRAZADERAS PREPERFORADAS DE PROFUNDIDAD PARA EQUIPAMIENTO INTERIOR DE ARMARIOS	55
PUERTA DE PROTECCIÓN EN LEXAN TRANSPARENTE	56
COMPARTIMIENTO PORTACABLES H=200 EN LA PARTE SUPERIOR	58
TEJADILLO PARALLUMIA "HIGIÉNICO"	59
PLACA DE MONTAJE	60
KIT DE SEGURIDAD PLACA DE MONTAJE INTRODUCCIÓN FRONTAL PARA ARMARIOS	61
SOPORTES DE APOYO DE ELEMENTOS PESADOS ZONA INFERIOR	61
SOPORTES PARA PLAFÓN DE ILUMINACIÓN	62
PAR DE GUÍAS TELESCÓPICAS	62
SOPORTE DE FIJACIÓN DE CABLES EN ENTRADA DE LA BRIDA INFERIOR	62
KIT ESTANTE PORTA ORDENADOR PARA LA PARTE INTERIOR DE LA PUERTA DE LOS ARMARIOS	63
SOPORTES DE APOYO DE LA CANALETA PORTACABLES EN LA PUERTA	63
MANIJAS Y LLAVES	64
BOLSILLO PORTA-ESQUEMAS	66
JUNTAS CONDUCTIVAS	66
SISTEMAS DE FILTRACIÓN DE LABERINTO CON PROTECCIÓN INOXIDABLE Y LOS RESPECTIVOS SISTEMAS DE VENTILACIÓN	67
TAPAS DE PROTECCIÓN DE ACERO INOXIDABLE EXTERNAS PARA SISTEMAS DE VENTILACIÓN / FILTRACIÓN DE PLÁSTICO	70

ARMARIOS COMPONIBLES “EGO” PUERTA CIEGA

Serie EMP



El sistema de armarios componibles de acero inoxidable EGO de puerta ciega, serie EMP, es fruto de innovación y versatilidad, y permite diversas posibilidades de composición. Además, garantiza seguridad en cualquier ambiente que requiera calidad, higiene y alto grado de protección.

CERTIFICACIONES

- Grado de protección IP66-IP69K-IK10 certificado por TÜV SUD según la norma EN 62208.
- Grado de protección TYPE 1, 12, 4, 4X (marca cULus) según UL50, 508A, 746C y CSA 22.2 No 14,94 (bajo pedido).
- Idóneos para utilizar en atmósferas potencialmente explosivas (Grupo -II-, Categoría -3-, Zona -22,2-) con la aplicación del accesorio KIT-ATEX-EMP-2-22.
- Proceso de soldadura calificado según 15614-1:2012 WPQR (Welding Procedure Qualification Record).



CARACTERÍSTICAS

- Realizado en acero inoxidable AISI 304L (Wnr 1.4307).
- Marco de vigas esp=20/10 plegadas y perforadas con paso DIN 25 mm, que se puede equipar con paneles en todos los lados.
- Ausencia total de agujeros pasantes para una perfecta hermeticidad.
- Acabado externo SATINADO FINO tipo Scotch-brite medio.
- Puerta frontal reversible y que se puede abrir a 120° como mínimo con 4 bisagras internas de acero inoxidable, manija ergonómica en poliamida con inserto de acero inoxidable de doble aleta, 4 puntos de apriete, varillas de acero inoxidable.
- Marco de reforzamiento dentro de la puerta en tubular de acero al carbono galvanizado resistente y pre-perforado con paso DIN 25 mm para la fijación de accesorios.
- Panel trasero extraíble con tornillos de acero inoxidable de cabeza en cruz avellanada plana.
- Parte externa superior extraíble.
- Brida pasacable inferior única hermética y extraíble con un sistema de ganchos rápidos.
- Junta de estanquidad de poliuretano de extensión robotizada en todas las partes abribles y extraíbles.
- Perfiles de tope en las juntas inclinados para evitar la acumulación de los líquidos.
- Puertas y paneles con bordes anti-corte para una seguridad total del operador.
- Placa de montaje en chapa galvanizada esp=25/10 deslizable en profundidad con superficie de cableado aumentada, sistema de introducción sobre correderas y dispositivo de fijación rápida en la posición definitiva.
- Tornillos y accesorios fuera de la junta completamente en acero inoxidable.
- Tomas de tierra según las normativas vigentes.
- Sistema de elevación por cáncamos (incluido).
- Ejecución de 1 puerta para anchos de hasta 1000 mm.
- Ejecuciones de 2 puertas con cierre en el centro con montante central extraíble para anchos de 1200 mm y 1600 mm.
- En las versiones de 2 puertas el cierre está en el centro en el montante central y las bisagras están a los lados de la estructura, las puertas son independientes y tienen el sistema de cerradura.

PLUS BAJO PEDIDO

- Perforaciones según dibujo en la puerta, la parte superior y los costados.
- Juntas de silicona resistentes desde -50 °C hasta +120 °C.
- Dimensiones especiales.
- Realizaciones con acero AISI 316L u otros aceros especiales.
- Accesorios genéricos y específicos.



1 PUERTA

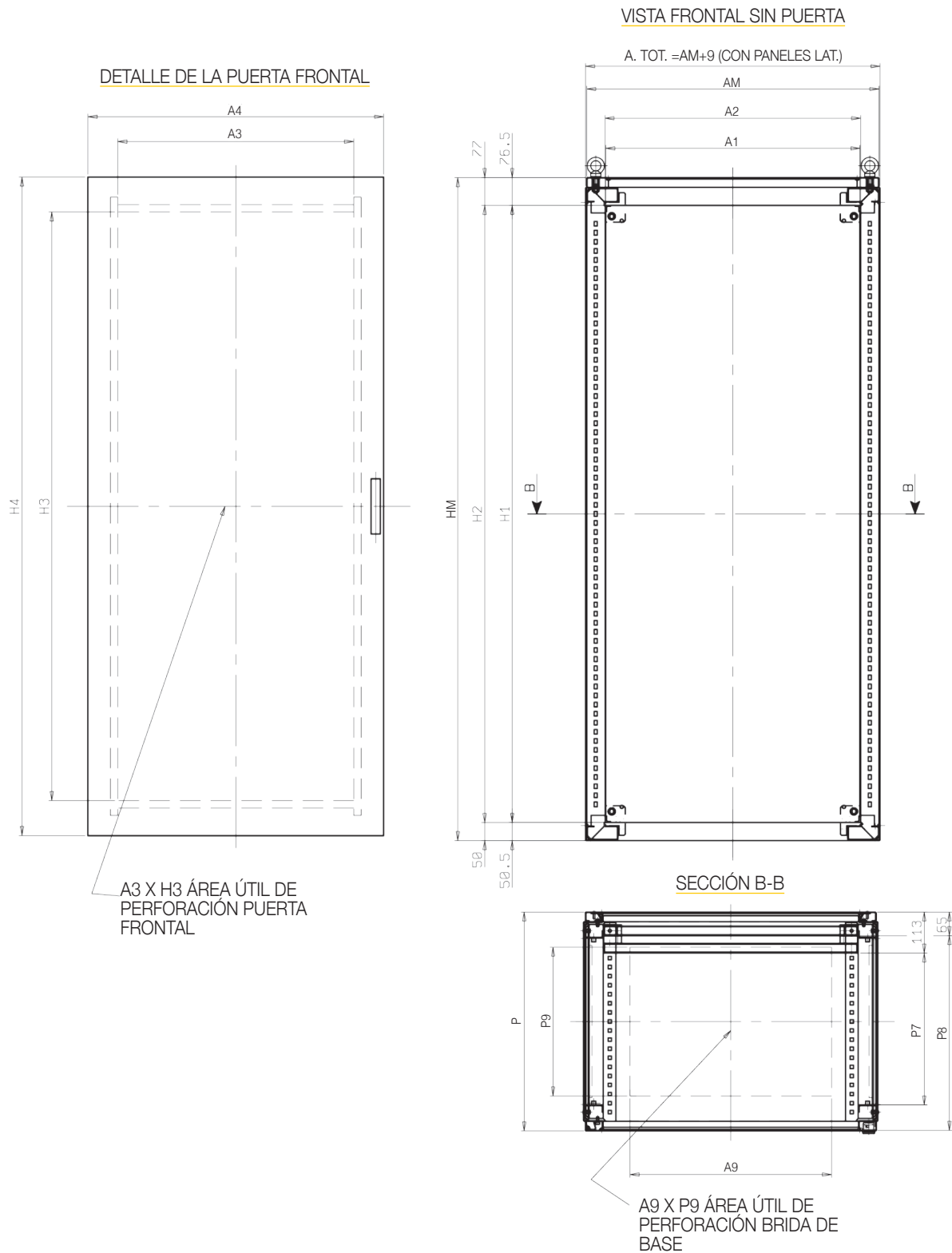

CÓDIGO ART.	DIMENSIONES NOMINALES			N. PUERTAS	DIMENSIONES MÁX.		DIM. ÚTILES DE LA ENTRADA FRONTAL		DIM. PLACA DE MONTAJE (INCLUIDA)		DIM. PERFORACIÓN PUERTA FRONTAL		DIM. PUERTA FRONTAL		DIM. PERF. PANEL LATERAL		PROF. ÚTIL INTRODUCCIÓN LATERAL PLACA	PLACA PUERTA INSER. FRONT. PLACA	DIM. PERF. BRIDA INFERIOR	
	A	H	P		AM	HM	A1	H1	A2	H2	A3	H3	A4	H4	H5	P5	P7	P8	A9	P9
EMP6018050	600	1800	500	1	605	1827	504	1700	500	1700	440	1600	602	1790	1685	325	305	435	355	310
EMP6020060	600	2000	600	1	605	2027	504	1900	500	1900	440	1800	602	1990	1885	425	405	535	355	410

Serie "EMP"

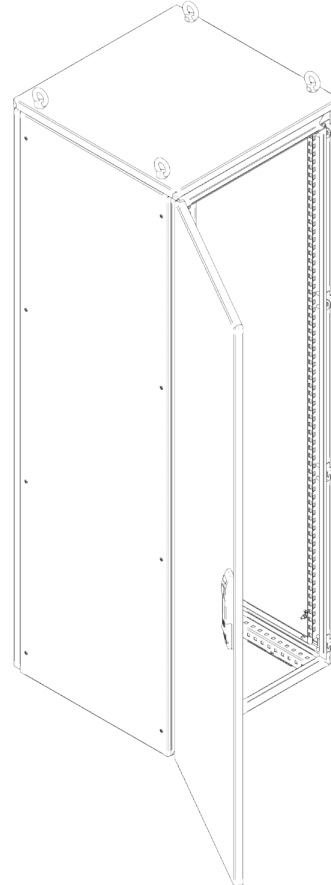
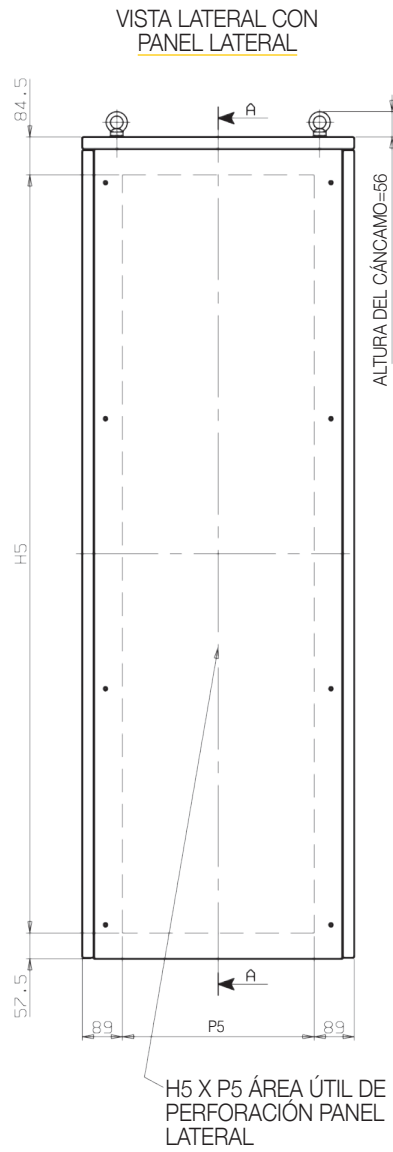

CÓDIGO ART.	DIMENSIONES NOMINALES			N. PUERTAS	DIMENSIONES MÁX.		DIM. ÚTILES DE LA ENTRADA FRONTAL		DIM. PLACA DE MONTAJE (INCLUIDA)		DIM. PERFORACIÓN PUERTA FRONTAL		DIM. PUERTA FRONTAL		DIM. PERF. PANEL LATERAL		PROF. ÚTIL INTRODUCCIÓN LATERAL PLACA	PLACA PUERTA INSER. FRONT. PLACA	DIM. PERF. BRIDA INFERIOR	
	A	H	P		AM	HM	A1	H1	A2	H2	A3	H3	A4	H4	H5	P5	P7	P8	A9	P9
EMP8018050	800	1800	500	1	805	1827	704	1700	700	1700	640	1600	802	1790	1685	325	305	435	555	310
EMP8018060	800	1800	600	1	805	1827	704	1700	700	1700	640	1600	802	1790	1685	425	405	535	555	410
EMP8018080	800	1800	800	1	805	1827	704	1700	700	1700	640	1600	802	1790	1685	625	605	735	555	610
EMP8020050	800	2000	500	1	805	2027	704	1900	700	1900	640	1800	802	1990	1885	325	305	435	555	310
EMP8020060	800	2000	600	1	805	2027	704	1900	700	1900	640	1800	802	1990	1885	425	405	535	555	410
EMP8020080	800	2000	800	1	805	2027	704	1900	700	1900	640	1800	802	1990	1885	625	605	735	555	610

Serie "EMP"

VERSIÓN ESTÁNDAR DE 2 PUERTAS SIN MONTANTE CENTRAL EXTRAÍBLE

DETALLE DE PUERTAS FRONTALES
CON CIERRE EN EL CENTRO

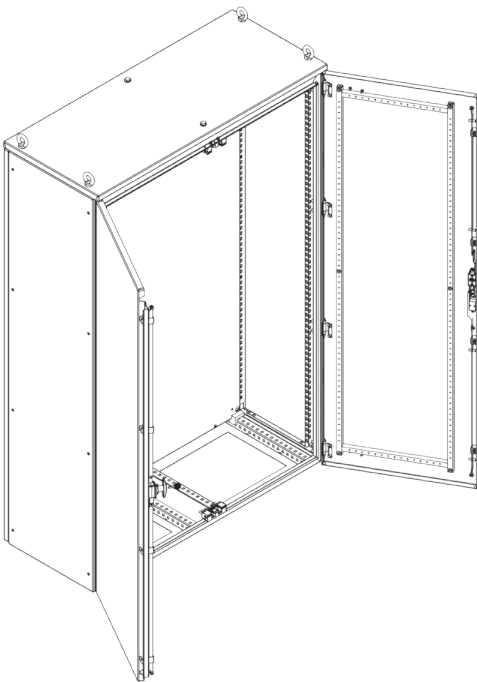
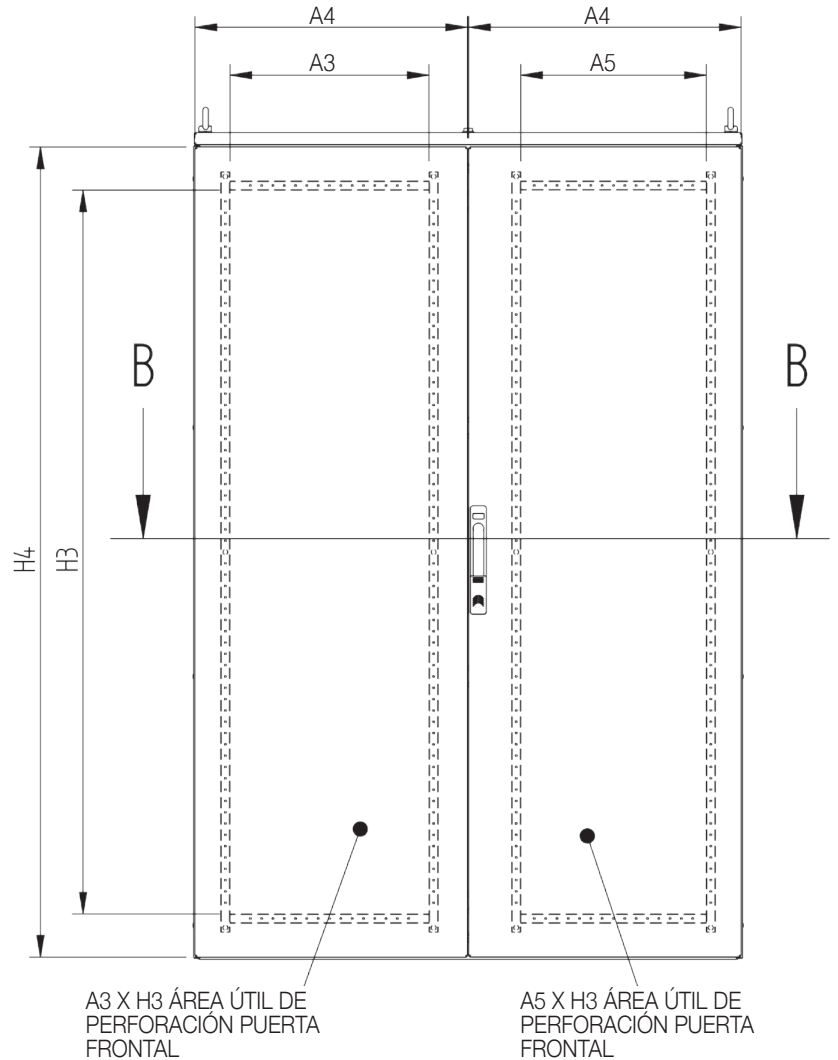

CÓDIGO ART.	DIMENSIONES NOMINALES			N. PUERTAS	DIMENSIONES MÁX.		DIM. ÚTILES DE LA ENTRADA FRONTAL		DIM. PLACA DE MONTAJE (INCLUIDA)		DIM. PERF. PUERTA FRONTAL		DIMENSIONES PUERTA FRONTAL			DIM. PERF. PANEL LATERAL		PROF. ÚTIL INTRODUCCIÓN LATERAL PLACA	PLACA PUERTA INSER. FRONT. PLACA	DIM. PERF. BRIDA INFERIOR	
	A	H	P		AM	HM	A1	H1	A2	H2	A3	H3	A4	A5	H4	H5	P5	P7	P8	A9	P9
EMP12018050	1200	1800	500	2 SM*	1210	1827	1109	1700	1105	1700	440	1600	602	410	1790	1685	325	305	435	365	310
EMP12020060	1200	2000	600	2 SM*	1210	2027	1109	1900	1105	1900	440	1800	602	410	1990	1885	425	405	535	365	410

* 2 SM = 2 puertas independientes sin montante central extraíble - (IP66-IP69K-IK10)

VISTA FRONTAL SIN PUERTA

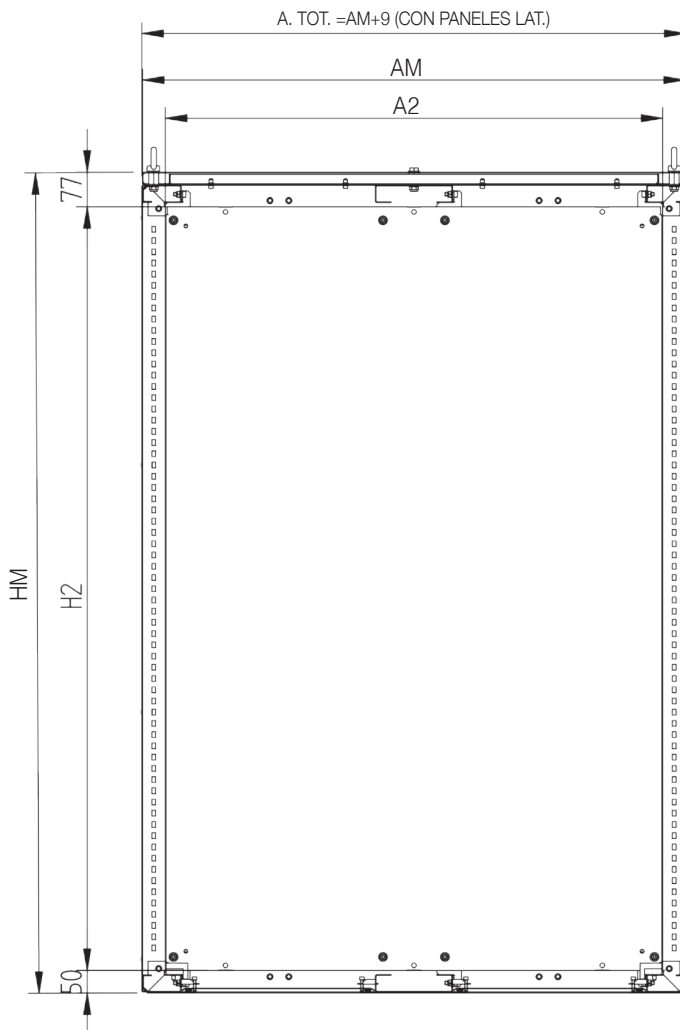

VISTA LATERAL CON PANEL LATERAL OPCIONAL

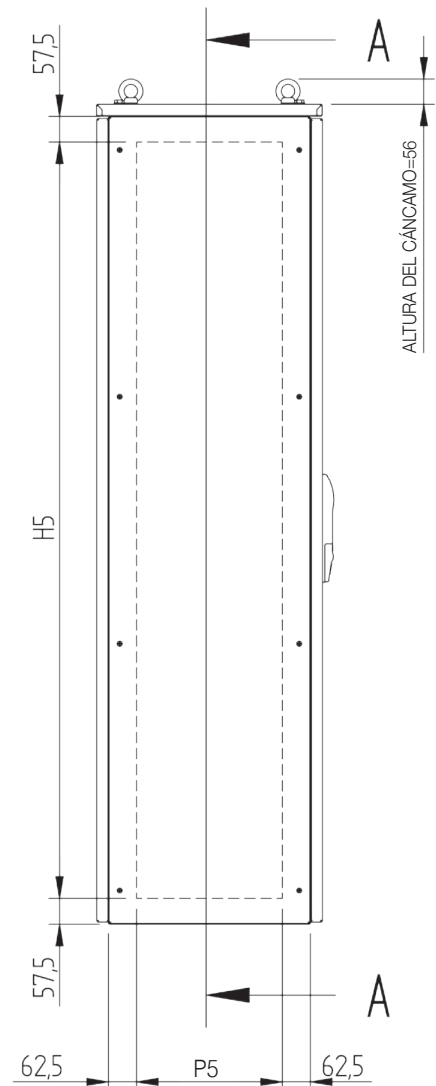

SECCIÓN B-B

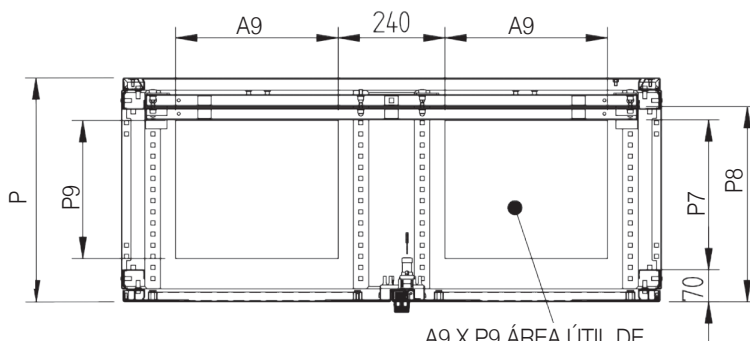

A9 X P9 ÁREA ÚTIL DE PERFORACIÓN BRIDA DE BASE

VERSIÓN BAJO PEDIDO

CÓDIGO ART.	DIMENSIONES NOMINALES			N. PUERTAS	DIMENSIONES MÁX.		DIM. ÚTILES DE LA ENTRADA FRONTAL		DIM. PLACA DE MONTAJE (INCLUIDA)		DIM. PERFORACIÓN PUERTA FRONTAL		DIMENSIONES PUERTA FRONTAL		DIM. PERFORACIÓN PANEL LATERAL		PROF. ÚTIL INTRODUCCIÓN LATERAL PLACA	PLACA PUERTA INSER. FRON. PLACA	DIM. PERFORACIÓN BRIDA INFERIOR	
	A	H	P		AM	HM	A1	H1	A2	H2	A3	H3	A4	H4	H5	P5			P7	P8
EMP12018050CM	1200	1800	500	2 CM**	1210	1827	1109	1700	1105	1700	440	1600	602	1790	1685	325	305	435	365	310
EMP12020060CM	1200	2000	600	2 CM**	1210	2027	1109	1900	1105	1900	440	1800	602	1990	1885	425	405	535	365	410

2 CM = 2 puertas independientes con montante central extraíble (IP66-IP69K-1K10) - versión bajo pedido, véase el dibujo en la página 12

VERSIÓN DE 2 PUERTAS CON MONTANTE CENTRAL EXTRAÍBLE

DETALLE DE PUERTAS FRONTALES
CON CIERRE EN EL CENTRO

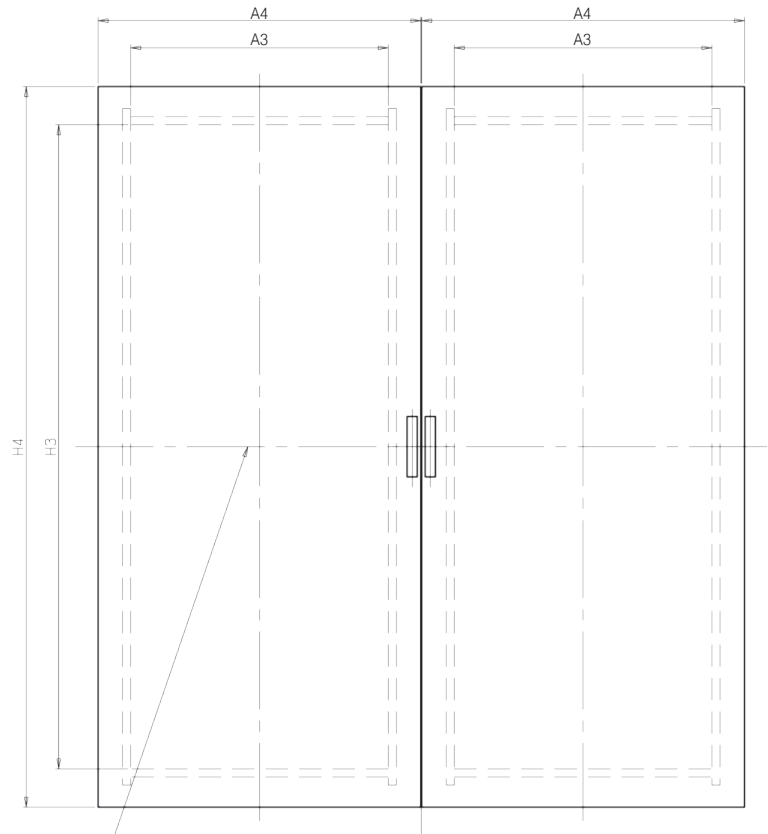

A3 X H3 ÁREA ÚTIL DE PERFORACIÓN PUERTA FRONTAL

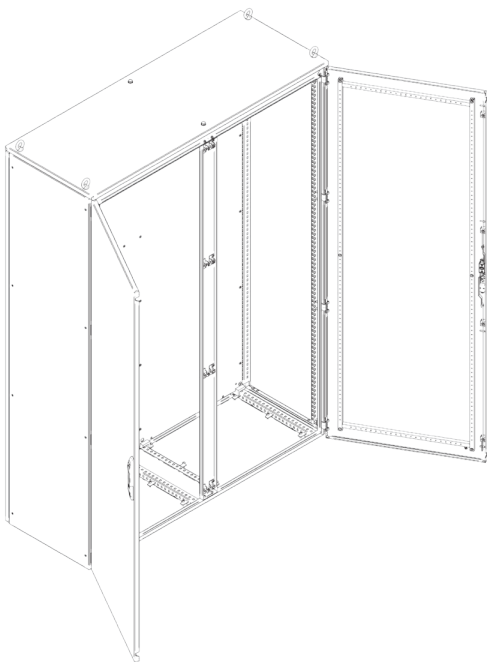

CÓDIGO ART.	DIMENSIONES NOMINALES			N. PUERTAS	DIMENSIONES MÁX.		DIM. ÚTILES DE LA ENTRADA FRONTAL		DIM. PLACA DE MONTAJE (INCLUIDA)		DIM. PERFORACIÓN PUERTA FRONTAL		DIMENSIONES PUERTA FRONTAL		DIM. PERFORACIÓN PANEL LATERAL		PROF. ÚTIL INTRODUCCIÓN LATERAL PLACA	PLACA PUERTA INSER. FRONT. PLACA	DIM. PERFORACIÓN BRIDA INFERIOR	
	A	H	P		AM	HM	A1	H1	A2	H2	A3	H3	A4	H4	H5	P5	P7	P8	A9	P9
EMP16018050	1600	1800	500	2 CM**	1610	1827	1509	1700	1505	1700	640	1600	802	1790	1685	325	305	435	565	310
EMP16018060	1600	1800	600	2 CM**	1610	1827	1509	1700	1505	1700	640	1600	1505	1790	1685	425	405	535	565	410
EMP16018080	1600	1800	800	2 CM**	1610	1827	1509	1700	1505	1700	640	1600	1505	1790	1685	625	605	735	565	610
EMP16020050	1600	2000	500	2 CM**	1610	2027	1509	1900	1505	1900	640	1800	1505	1990	1885	325	305	435	565	310
EMP16020060	1600	2000	600	2 CM**	1610	2027	1509	1900	1505	1900	640	1800	1505	1990	1885	425	405	535	565	410
EMP16020080	1600	2000	800	2 CM**	1610	2027	1509	1900	1505	1900	640	1800	802	1990	1885	625	605	735	565	610

** 2 CM = 2 puertas independientes con montante central extraíble (IP66-IP69K-IK10)

VISTA FRONTAL SIN PUERTA

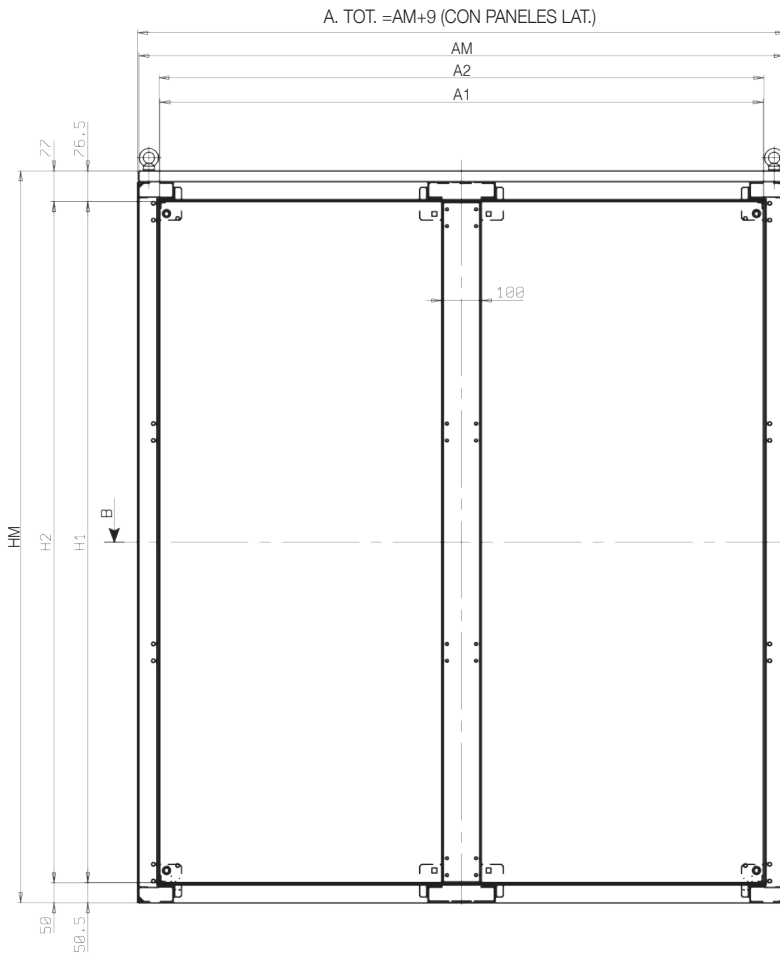

VISTA LATERAL CON PANEL LATERAL

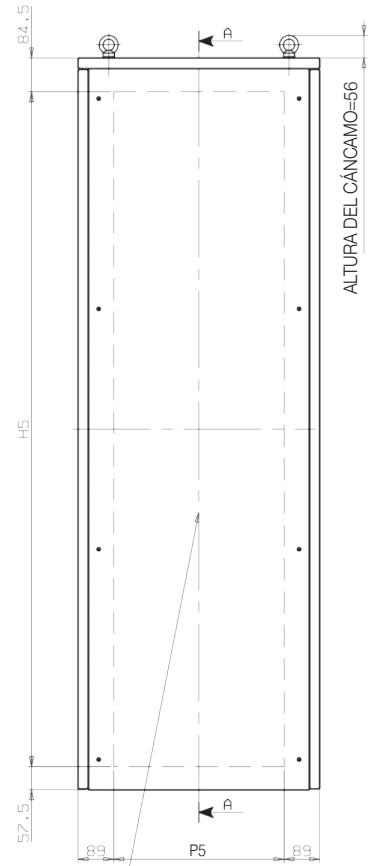

SECCIÓN B-B

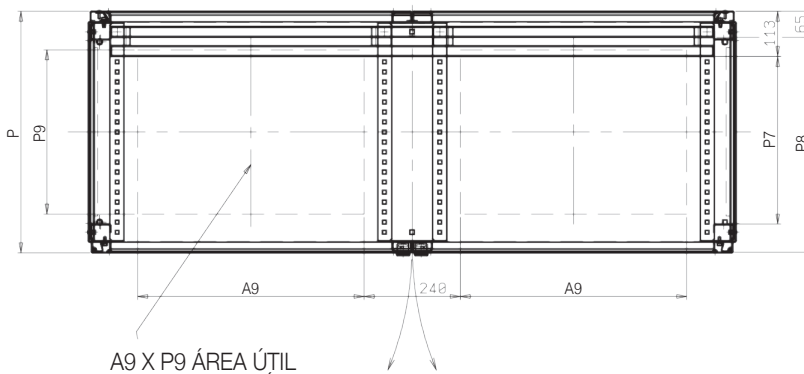

A9 X P9 ÁREA ÚTIL DE PERFORACIÓN BRIDA DE BASE

H5 X P5 ÁREA ÚTIL DE PERFORACIÓN PANEL LATERAL

ARMARIOS COMPONIBLES “EGO” PUERTA TRANSPARENTE

Serie EML



El sistema de armarios componibles de acero inoxidable EGO de puerta transparente, serie EML, es fruto de innovación y versatilidad, y permite diversas posibilidades de composición. Además, garantiza seguridad en cualquier ambiente que requiera calidad, higiene y alto grado de protección.

CERTIFICACIONES

- Grado de protección IP66-IP69K-IK10 certificado por TÜV SUD según la norma EN 62208.
- Grado de protección TYPE 1, 12, 4, 4X (marca cULus) según UL50, 508A, 746C y CSA 22.2 No 14,94 (bajo pedido).
- Idóneos para utilizar en atmósferas potencialmente explosivas (Grupo -II-, Categoría -3-, Zona -22,2-) con la aplicación del accesorio KIT-ATEX-EML-2-22 y ventana de vidrio estratificado
- Proceso de soldadura calificado según 15614-1:2012 WPQR (Welding Procedure Qualification Record).



CARACTERÍSTICAS

- Realizado en acero inoxidable AISI 304L (Wnr 1.4307).
- Marco de vigas esp=20/10 plegadas y perforadas con paso DIN 25 mm, que se puede equipar con paneles en todos los lados.
- Ausencia total de agujeros pasantes para una perfecta hermeticidad.
- Acabado externo SATINADO FINO tipo Scotch-brite medio.
- Puerta frontal reversible con un robusto panel transparente en LEXAN anti-golpe fijado con junta adhesiva y con perfil de bloqueo mecánico para garantizar la duración en el tiempo y en cualquier condición de uso. La puerta se puede abrir a 120° como mínimo, con 4 bisagras internas de acero inoxidable, manija ergonómica en poliamida con inserto de acero inoxidable de doble aleta, 4 puntos de apriete, varillas de acero inoxidable.
- Marco de reforzamiento dentro de la puerta en tubular de acero al carbono galvanizado y pre-perforado con paso DIN 25 mm para la fijación de accesorios.
- Panel trasero extraíble con tornillos de acero inoxidable de cabeza en cruz avellanada plana.
- Parte externa superior extraíble.
- Brida pasacable inferior única hermética y extraíble con un sistema de ganchos rápidos.
- Junta de estanquidad de poliuretano de extensión robotizada en todas las partes abribles y extraíbles.
- Perfiles de tope en las juntas inclinados para evitar la acumulación de los líquidos.
- Puertas y paneles con bordes anti-corte para una seguridad total del operador.
- Placa de montaje en chapa galvanizada esp=25/10 deslizable en profundidad con superficie de cableado aumentada, sistema de introducción sobre correderas y dispositivo de fijación rápida en la posición definitiva.
- Tornillos y accesorios fuera de la junta completamente en acero inoxidable.
- Tomas de tierra según las normativas vigentes.
- Sistema de elevación por cáncamos (incluido).
- Ejecución de 1 puerta para anchos de hasta 1000 mm.
- Ejecuciones de 2 puertas con cierre en el centro con montante central extraíble para anchos de 1200 mm y 1600 mm.
- En las versiones de 2 puertas el cierre está en el centro, en el montante central y las bisagras están a los lados de la estructura, las puertas son independientes y tienen el sistema de cerradura.

PLUS BAJO PEDIDO

- Perforaciones según dibujo en la parte superior y los costados.
- Juntas de silicona resistentes desde -50 °C hasta +120 °C.
- Dimensiones especiales.
- Realizaciones con acero AISI 316L u otros aceros especiales.
- Accesorios genéricos y específicos.



1 PUERTA

DETALLE ÁREA TRANSPARENTE PUERTA FRONTAL Y DIMENSIONES DE LA PUERTA INTERNA

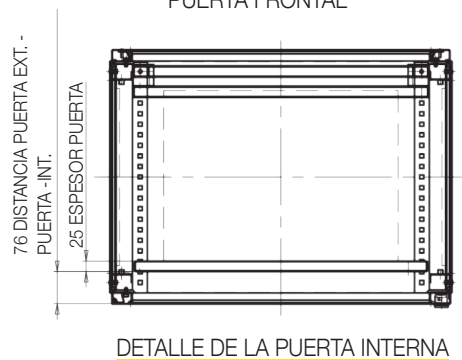
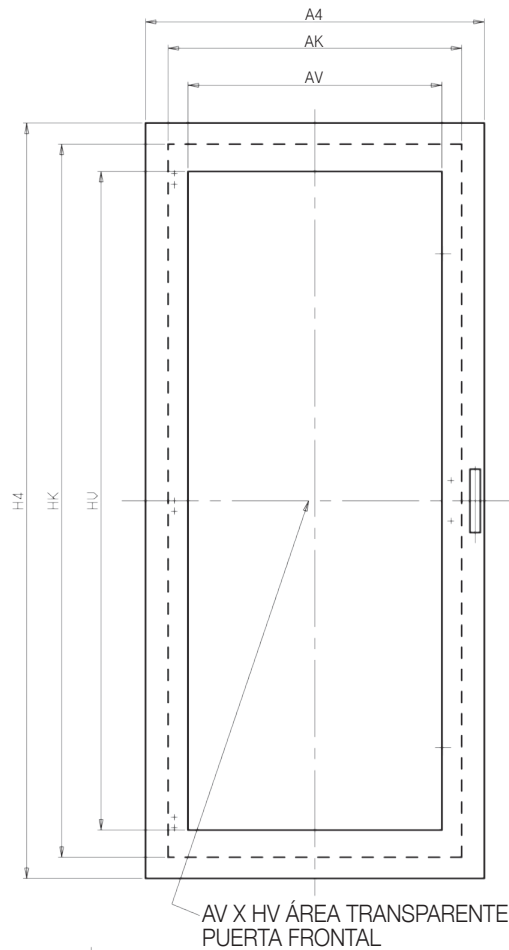

CÓDIGO ART.	DIMENSIONES NOMINALES			N. PUERTAS	DIMENSIONES MÁX.		DIM. PANEL TRANSPARENTE PUERTA		DIMENSIONES PUERTA INTERNA		DIM. ÚTILES DE LA ENTRADA FRONTAL		DIM. PLACA DE MONTAJE (INCLUIDA)		DIM. PUERTA FRONTAL		DIM. PERFORACIÓN PANEL LATERAL		PERF. ÚTIL INSER. LAT. PLACA	PLACA PUERTA INSER. FRONT. PLACA	DIM. PERF. BRIDA INFERIOR	
	A	H	P		AM	HM	AV	HV	AK	HK	A1	H1	A2	H2	A4	H4	H5	P5	P7	P8	A9	P9
EML6018050	600	1800	500	1	605	1827	400	1560	495	1690	504	1700	500	1700	602	1790	1685	325	305	435	355	310
EML6020060	600	2000	600	1	605	2027	400	1760	495	1890	504	1900	500	1900	602	1990	1885	425	405	535	355	410
EML8018050	800	1800	500	1	805	1827	600	1560	695	1690	704	1700	700	1700	802	1790	1685	325	305	435	555	310
EML8018060	800	1800	600	1	805	1827	600	1560	695	1690	704	1700	700	1700	802	1790	1685	425	405	535	555	410

Serie "EML"

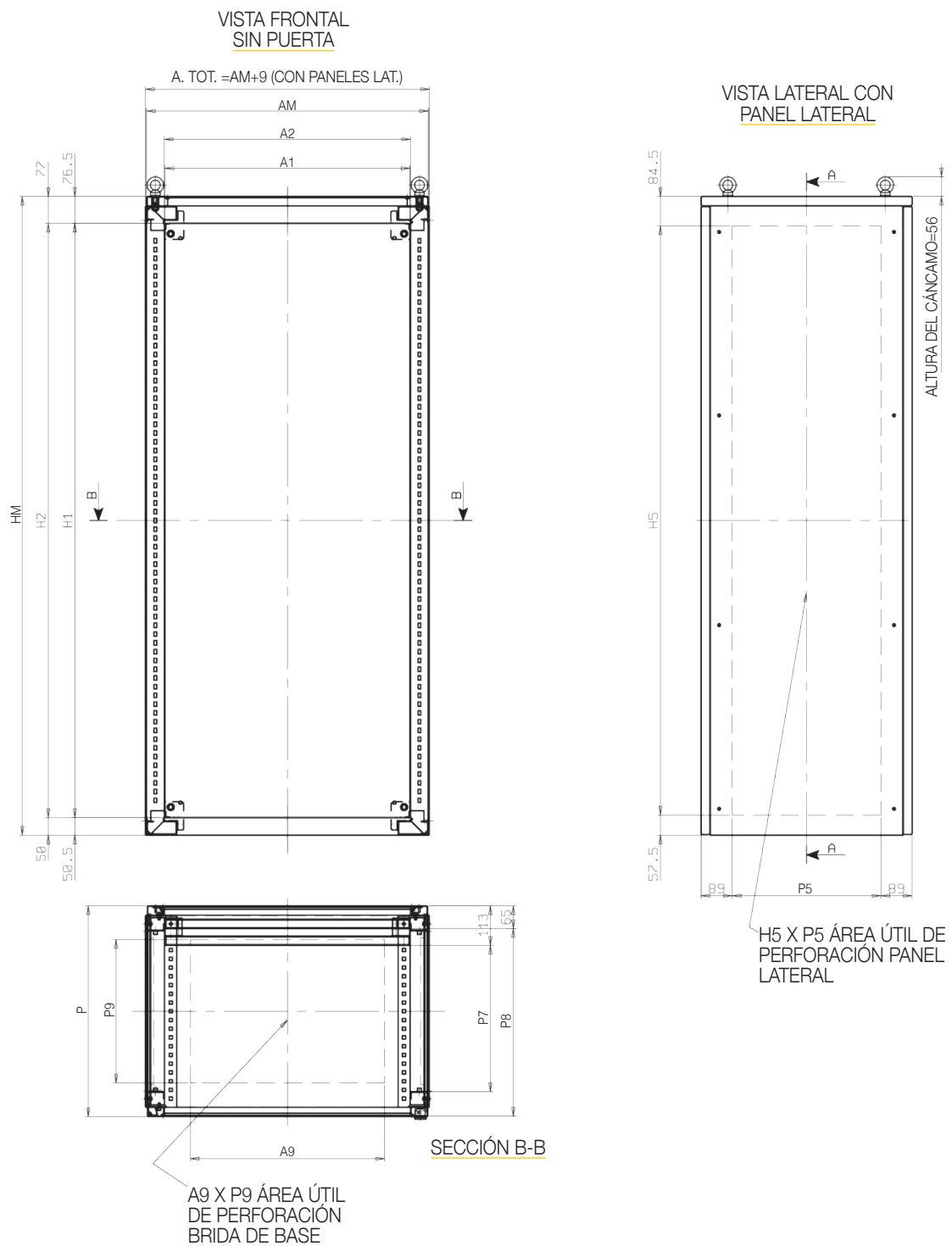

CÓDIGO ART.	DIMENSIONES NOMINALES			N. PUERTAS	DIMENSIONES MÁX.		DIM. PANEL TRANSPARENTE PUERTA		DIMENSIONES PUERTA INTERNA		DIM. ÚTILES DE LA ENTRADA FRONTAL		DIM. PLACA DE MONTAJE (INCLUIDA)		DIM. PUERTA FRONTAL		DIM. PERF. PANEL LATERAL		PERF. ÚTIL INSER. LAT. PLACA	PLACA PUERTA INSER. FRONT. PLACA	DIM. PERF. BRIDA INFERIOR	
	A	H	P		AM	HM	AV	HV	AK	HK	A1	H1	A2	H2	A4	H4	H5	P5	P7	P8	A9	P9
EML8018080	800	1800	800	1	805	1827	600	1560	695	1690	704	1700	700	1700	802	1790	1685	625	605	735	555	610
EML8020050	800	2000	500	1	805	2027	600	1760	695	1890	704	1900	700	1900	802	1990	1885	325	305	435	555	310
EML8020060	800	2000	600	1	805	2027	600	1760	695	1890	704	1900	700	1900	802	1990	1885	425	405	535	555	410
EML8020080	800	2000	800	1	805	2027	600	1760	695	1890	704	1900	700	1900	802	1990	1885	625	605	735	555	610

2 PUERTAS

DETALLE ÁREA TRANSPARENTE PUERTAS FRONTALES Y
DIMENSIONES DE LAS PUERTAS INTERNAS

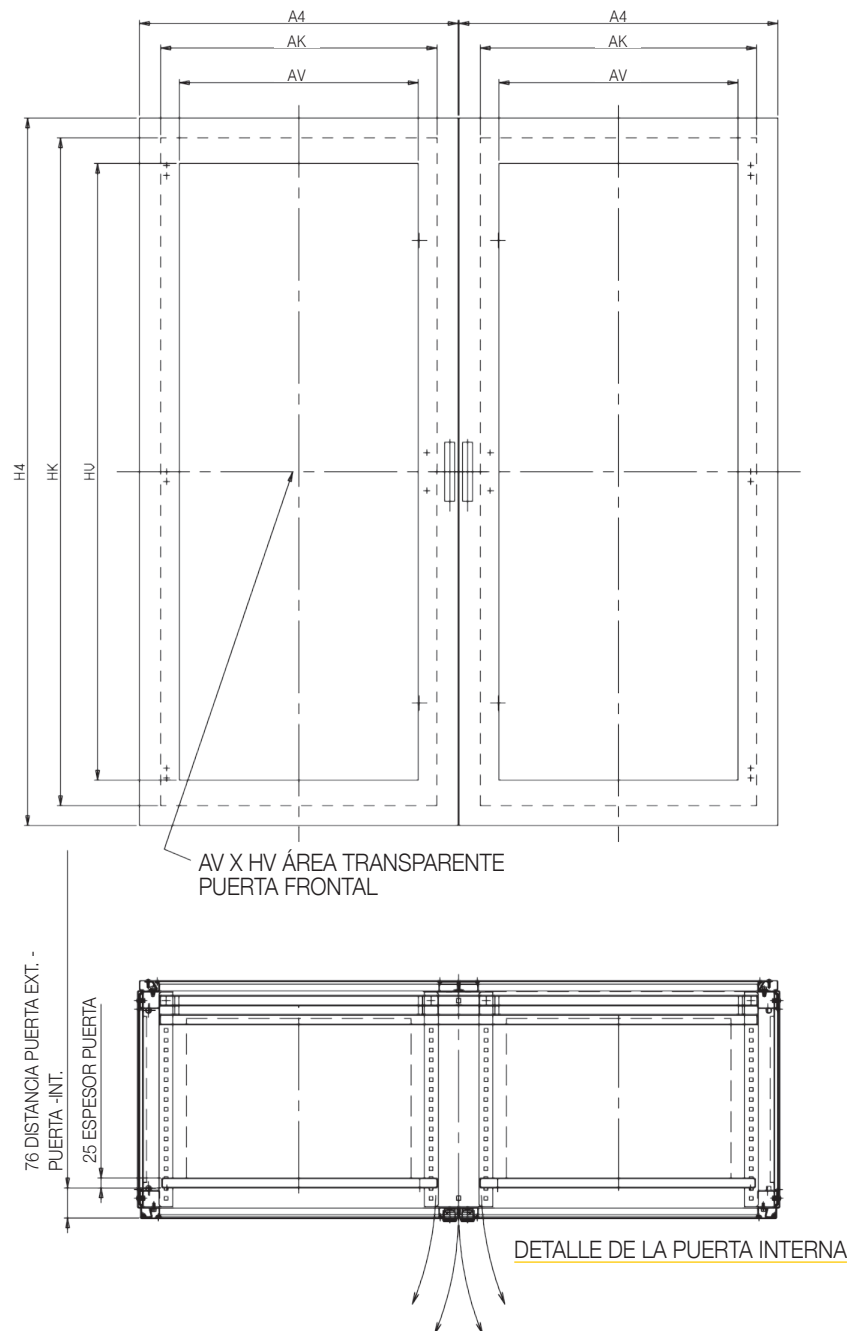

CÓDIGO ART.	DIMENSIONES NOMINALES			N. PUERTAS	DIMENSIONES MÁX.		DIM. PANEL TRANSPARENTE PUERTA		DIMENSIONES CONTRA PUERTA INTERNA		DIM. ÚTILES DE LA ENTRADA FRONTAL		DIM. PLACA DE MONTAJE (INCLUIDA)		DIM. PUERTA FRONTAL		DIM. PERF. PANEL LATERAL		PERF. ÚTIL INSER. LAT. PLACA	PLACA PUERTA INSER. FRONT. PLACA	DIM. PERF. BRIDA INFERIOR	
	A	H	P		AM	HM	AV	HV	AK	HK	A1	H1	A2	H2	A4	H4	H5	P5	P7	P8	A9	P9
EML12020050	1200	2000	500	2CM**	1210	2027	400	1760	495	1890	1109	1900	1105	1900	602	1990	1885	325	305	435	365	310
EML12020060	1200	2000	600	2CM**	1210	2027	400	1760	495	1890	1109	1900	1105	1900	602	1990	1885	425	405	535	365	410
EML16018050	1600	1800	500	2CM**	1610	1827	600	1560	695	1690	1509	1700	1505	1700	802	1790	1685	325	305	435	565	310
EML16018060	1600	1800	600	2CM**	1610	1827	600	1560	695	1690	1509	1700	1505	1700	1505	1790	1685	425	405	535	565	410
EML16018080	1600	1800	800	2CM**	1610	1827	600	1560	695	1690	1509	1700	1505	1700	1505	1790	1685	625	605	735	565	610
EML16020050	1600	2000	500	2CM**	1610	2027	600	1760	695	1890	1509	1900	1505	1900	1505	1990	1885	325	305	435	565	310
EML16020060	1600	2000	600	2CM**	1610	2027	600	1760	695	1890	1509	1900	1505	1900	1505	1990	1885	425	405	535	565	410
EML16020080	1600	2000	800	2CM**	1610	2027	600	1760	695	1890	1509	1900	1505	1900	802	1990	1885	625	605	735	565	610

** 2 CM = 2 puertas independientes con montante central extraíble (IP66-IP69K-IK10)

Serie "EML"

DETALLE DE LA PUERTA FRONTAL

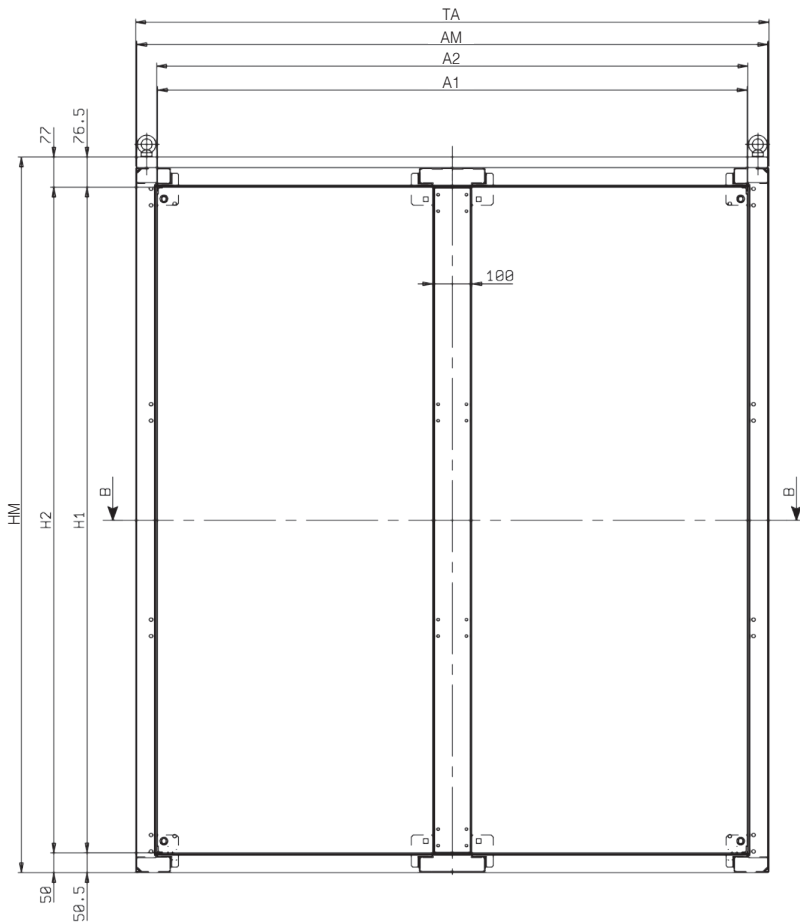

VISTA LATERAL CON PANEL LATERAL

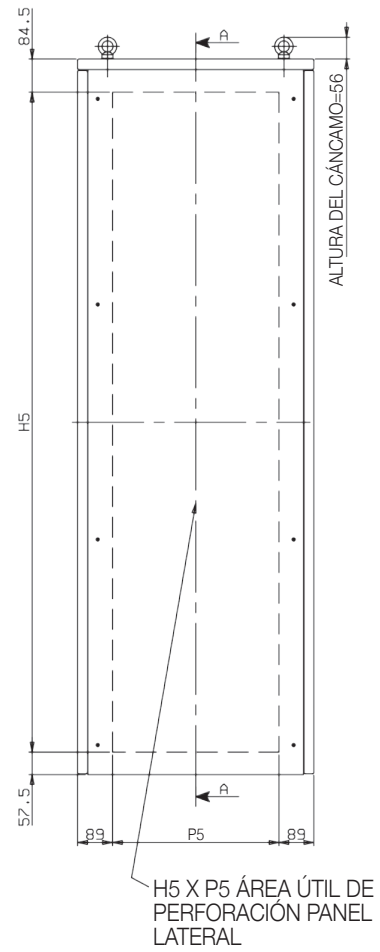

SECCIÓN B-B

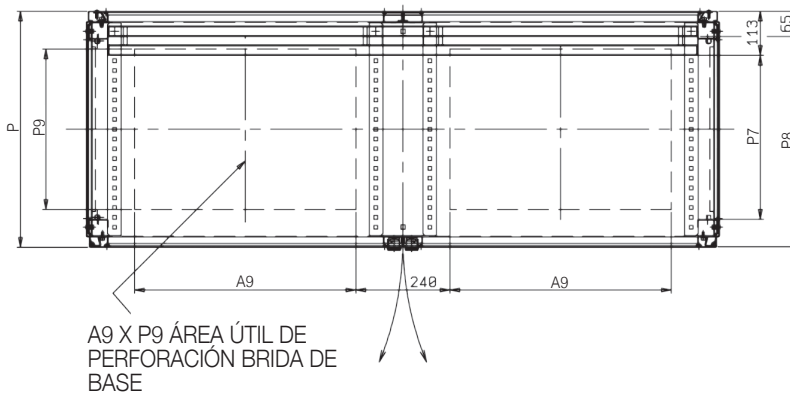

SISTEMA DE ARMARIOS COMPONIBLES "SPEED" PUERTA CIEGA

Serie SPD



El sistema de armarios componibles SPEED de puerta ciega en acero inoxidable, serie SPD, tiene como requisito básico la velocidad de unión en batería. Los valores que lo caracterizan son calidad, solidez, estética y proporción de las formas.

CERTIFICACIONES

- Grado de protección IP66-IP69K-IK10 certificado por TÜV SUD según la norma EN 62208.
- Grado de protección TYPE 1, 12, 4, 4X (marca cULus) según UL50, 508A, 746C y CSA 22.2 No 14,94 (bajo pedido).
- Idóneos para utilizar en atmósferas potencialmente explosivas (Grupo -II-, Categoría -3-, Zona -22,2-) con la aplicación del accesorio KIT-ATEX- SPD-2-22.
- Proceso de soldadura calificado según 15614-1:2012 WPQR (Welding Procedure Qualification Record).



CARACTERÍSTICAS

- Realizado en acero inoxidable AISI 304L (Wnr 1.4307).
- Marco compuesto autoportante + vigas esp=20/10 plegadas y perforadas con paso DIN 25, que se puede equipar con paneles en los lados.
- Ausencia total de agujeros pasantes para una perfecta hermeticidad.
- Acabado externo SATINADO FINO tipo Scotch-brite medio.
- Puerta frontal reversible y que se puede abrir a 120° como mínimo con 4 bisagras internas de acero inoxidable, manija ergonómica en poliamida con inserto de acero inoxidable de doble aleta, 4 puntos de apriete, varillas de acero inoxidable.
- Marco de reforzamiento dentro de la puerta en tubular de acero al carbono galvanizado resistente y pre-perforado con paso DIN 25 mm para la fijación de accesorios.
- Panel trasero perfectamente liso y no extraíble.
- Parte externa superior perfectamente lisa y no extraíble.
- Brida pasacable inferior única hermética y extraíble con un sistema de ganchos rápidos.
- Junta de estanquidad de poliuretano de extensión robotizada en todas las partes abribles y extraíbles.
- Perfiles de tope en las juntas inclinados para evitar la acumulación de los líquidos.
- Puertas y paneles con bordes anti-corte para una seguridad total del operador.
- Placa de montaje en chapa galvanizada esp=25/10 deslizable en profundidad con superficie de cableado aumentada, sistema de introducción sobre correderas y dispositivo de fijación rápida en la posición definitiva.
- Tornillos y accesorios fuera de la junta completamente en acero inoxidable.
- Tomas de tierra según las normativas vigentes.
- Sistema de elevación por cáncamos (incluido).
- Ejecución de 1 puerta para anchos de hasta 1000 mm.
- Ejecuciones de 2 puertas con cierre en el centro con y sin montante central extraíble para anchos >1000 mm.
- En las versiones de 2 puertas el cierre está en el centro y las bisagras están a los lados de la estructura. En las versiones opcionales de dos puertas con montante central las puertas son independientes y tienen el sistema de cerradura.

PLUS BAJO PEDIDO

- Perforaciones según dibujo en la puerta y los costados.
- Juntas de silicona resistentes desde -50 °C hasta +120 °C.
- Realizaciones con acero AISI 316L u otros aceros especiales.
- Accesorios genéricos y específicos.



1 PUERTA

DETALLE DE LA PUERTA FRONTAL

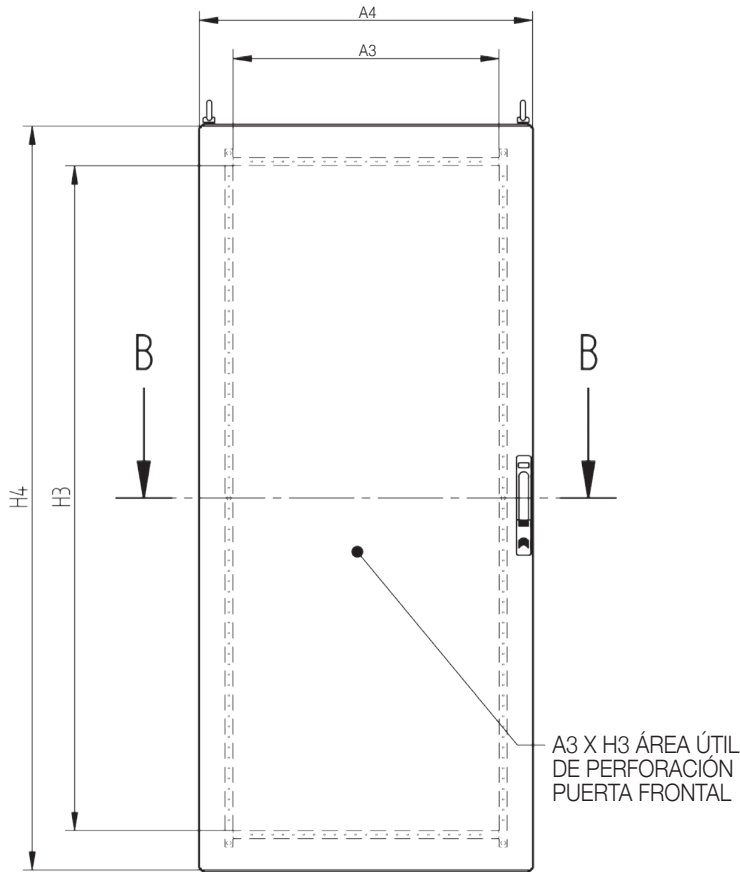

VISTA FRONTAL SIN PUERTA

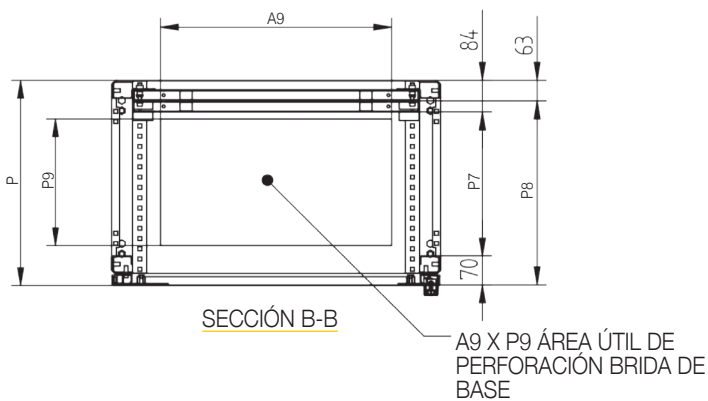
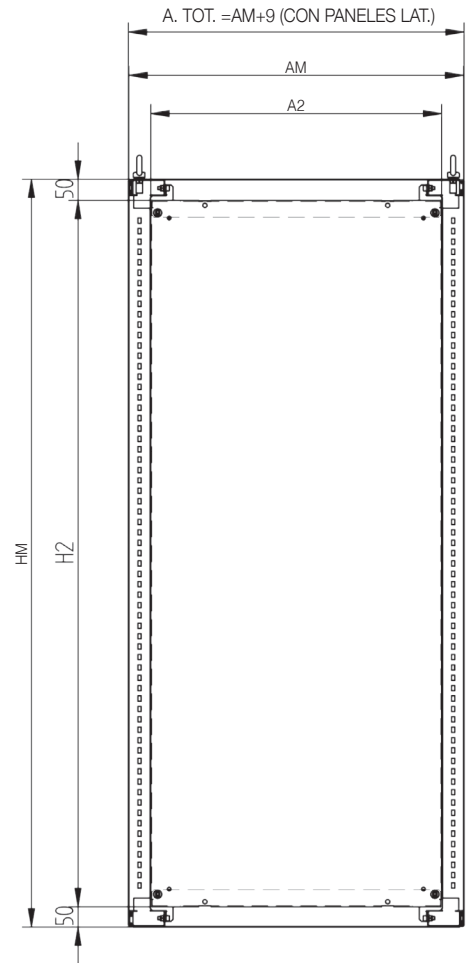

CÓDIGO ART.	DIMENSIONES NOMINALES			N. PUERTAS	DIMENSIONES MÁX.		DIM. ÚTILES DE LA ENTRADA FRONTAL		DIM. PLACA DE MONTAJE (INCLUIDA)		DIM. PERFORACIÓN PUERTA FRONTAL		DIMENSIONES PUERTA FRONTAL		DIM. PERFORACIÓN PANEL LATERAL		PROF. ÚTIL INTRODUCCIÓN LATERAL PLACA	PLACA PUERTA INSER. FRONT. PLACA	DIM. PERFORACIÓN BRIDA INFERIOR	
	A	H	P		AM	HM	A1	H1	A2	H2	A3	H3	A4	H4	H5	P5	P7	P8	A9	P9
SPD06018040	600	1800	400	1	605	1800	504	1700	500	1700	440	1600	602	1790	1685	250	258	350	366	210
SPD06018050	600	1800	500	1	605	1800	504	1700	500	1700	440	1600	602	1790	1685	350	358	450	366	310
SPD06018060	600	1800	600	1	605	1800	504	1700	500	1700	440	1600	602	1790	1685	450	458	550	366	410
SPD06020050	600	2000	500	1	605	2000	504	1900	500	1900	440	1800	602	1990	1885	350	358	450	366	310
SPD06020060	600	2000	600	1	605	2000	504	1900	500	1900	440	1800	602	1990	1885	450	458	550	366	410

Serie "SPD"

DETALLE DE LA PUERTA FRONTAL

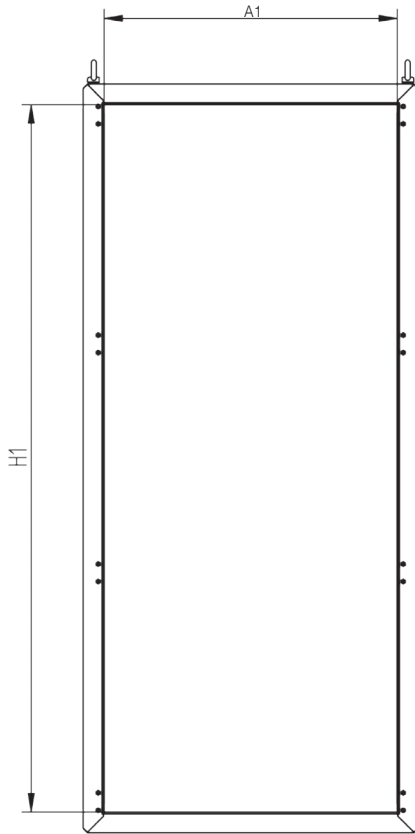

VISTA LATERAL CON PANEL LATERAL

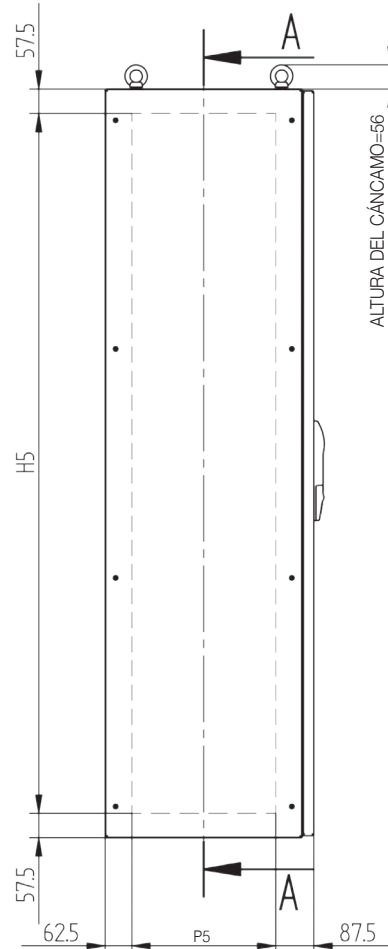

CÓDIGO ART.	DIMENSIONES NOMINALES			N. PUERTAS	DIMENSIONES MÁX.		DIM. ÚTILES DE LA ENTRADA FRONTAL		DIM. PLACA DE MONTAJE (INCLUIDA)		DIM. PERFORACIÓN PUERTA FRONTAL		DIMENSIONES PUERTA FRONTAL		DIM. PERFORACIÓN PANEL LATERAL		PROF. ÚTIL INTRODUCCIÓN LATERAL PLACA	PLACA PUERTA INSER. FRON. PLACA	DIM. PERFORACIÓN BRIDA INFERIOR	
	A	H	P		AM	HM	A1	H1	A2	H2	A3	H3	A4	H4	H5	P5	P7	P8	A9	P9
SPD08018040	800	1800	400	1	805	1800	704	1700	700	1700	640	1600	802	1790	1685	250	258	350	566	210
SPD08018050	800	1800	500	1	805	1800	704	1700	700	1700	640	1600	802	1790	1685	350	358	450	566	310
SPD08018060	800	1800	600	1	805	1800	704	1700	700	1700	640	1600	802	1790	1685	450	458	550	566	410
SPD08020050	800	2000	500	1	805	2000	704	1900	700	1900	640	1800	802	1990	1885	350	358	450	566	310
SPD08020060	800	2000	600	1	805	2000	704	1900	700	1900	640	1800	802	1990	1885	450	458	550	566	410
SPD10018050	1000	1800	500	1	1005	1800	904	1700	900	1700	840	1600	1002	1790	1685	350	358	450	766	310
SPD10018060	1000	1800	600	1	1005	1800	904	1700	900	1700	840	1600	1002	1790	1685	450	458	550	766	410
SPD10020050	1000	2000	500	1	1005	2000	904	1900	900	1900	840	1800	1002	1990	1885	350	358	450	766	310
SPD10020060	1000	2000	600	1	1005	2000	904	1900	900	1900	840	1800	1002	1990	1885	450	458	550	766	410

MONTANTE CENTRAL EXTRAÍBLE ESTÁNDAR PARA ARMARIOS CON 2 PUERTAS

DETALLE DE LA PUERTA FRONTAL

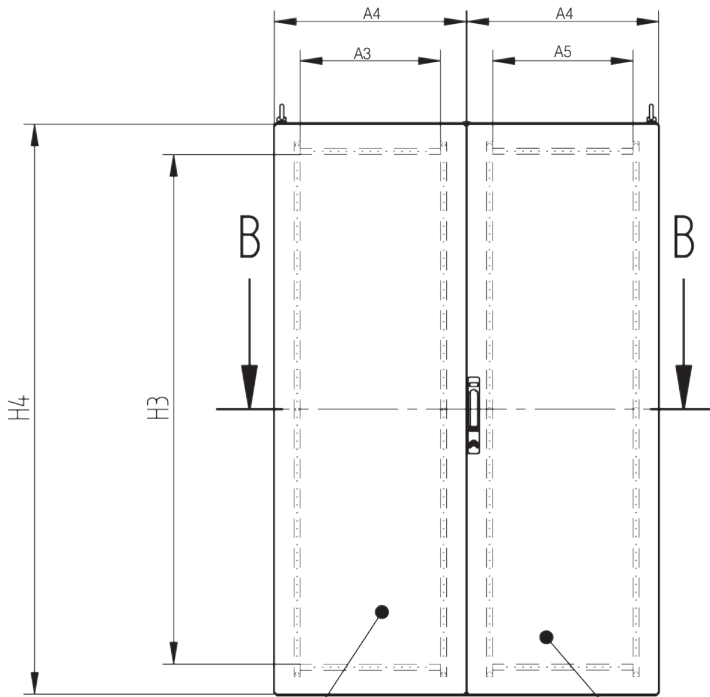

A3 X H3 ÁREA ÚTIL DE PERFORACIÓN PUERTA FRONTAL

A5 X H3 ÁREA ÚTIL DE PERFORACIÓN PUERTA FRONTAL

SECCIÓN A-A
VISTA FRONTAL SIN PUERTA

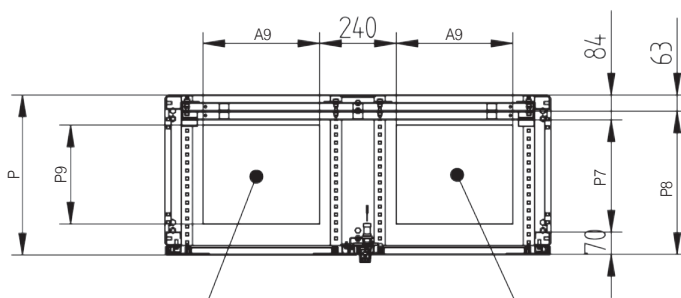
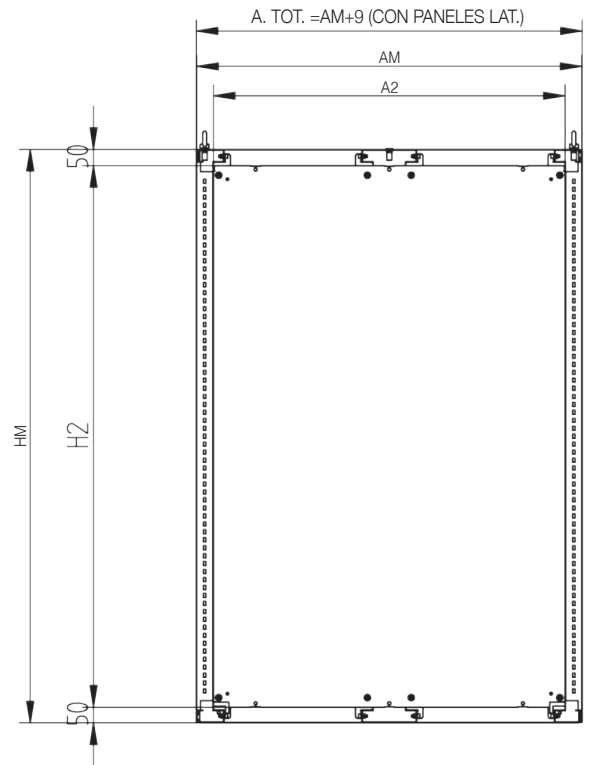

A9 X P9 ÁREA ÚTIL DE PERFORACIÓN BRIDA DE BASE

A9 X P9 ÁREA ÚTIL DE PERFORACIÓN BRIDA DE BASE

Serie "SPD"

DETALLE DE LA PUERTA FRONTAL

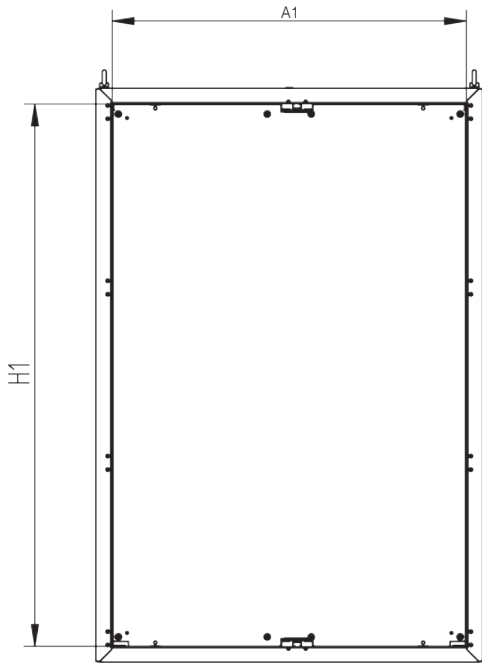

VISTA LATERAL CON PANEL LATERAL

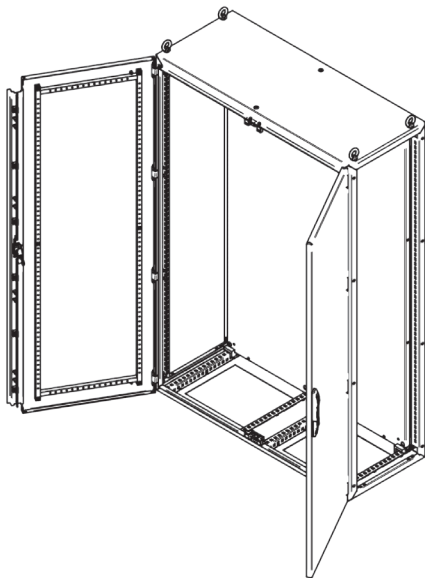
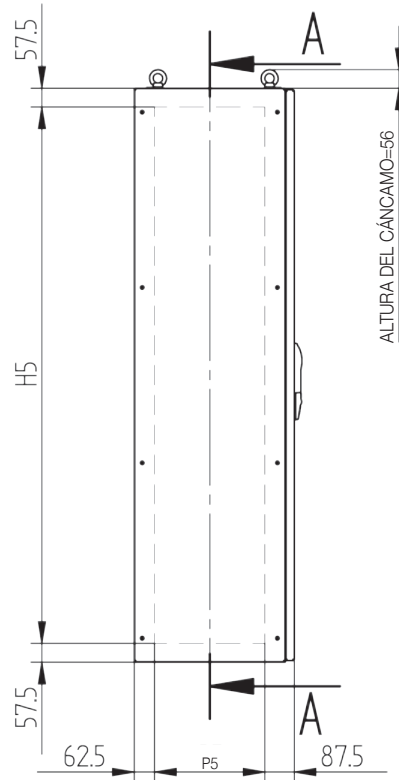

CÓDIGO ART.	DIMENSIONES NOMINALES			N. PUERTAS	DIMENSIONES MÁX.		DIM. ÚTILES DE LA ENTRADA FRONTAL		DIM. PLACA DE MONTAJE (INCLUIDA)		DIM. PERFORACIÓN PUERTA FRONTAL			DIMENSIONES PUERTA FRONTAL		DIM. PERF. PANEL LATERAL		PROF. ÚTIL INTRODUCCIÓN LATERAL PLACA	PLACA PUERTA INSER. FRONT. PLACA	DIM. PERF. BRIDA INFERIOR	
	A	H	P		AM	HM	A1	H1	A2	H2	A3	A5	H3	A4	H4	H5	P5	P7	P8	A9	P9
SPD12018040	1200	1800	400	2	1210	1800	1109	1700	1100	1700	440	410	1600	602	1790	1685	250	258	350	366	210
SPD12018050	1200	1800	500	2	1210	1800	1109	1700	1100	1700	440	410	1600	602	1790	1685	350	358	450	366	310
SPD12018060	1200	1800	600	2	1210	1800	1109	1700	1100	1700	440	410	1600	602	1790	1685	450	458	550	366	410
SPD12020050	1200	2000	500	2	1210	2000	1109	1900	1100	1900	440	410	1800	602	1990	1885	350	358	450	366	310
SPD12020060	1200	2000	600	2	1210	2000	1109	1900	1100	1900	400	410	1800	602	1990	1885	450	458	550	366	410

VERSIÓN BAJO PEDIDO CON MONTANTE CENTRAL EXTRAÍBLE

DETALLE DE LA PUERTA FRONTAL

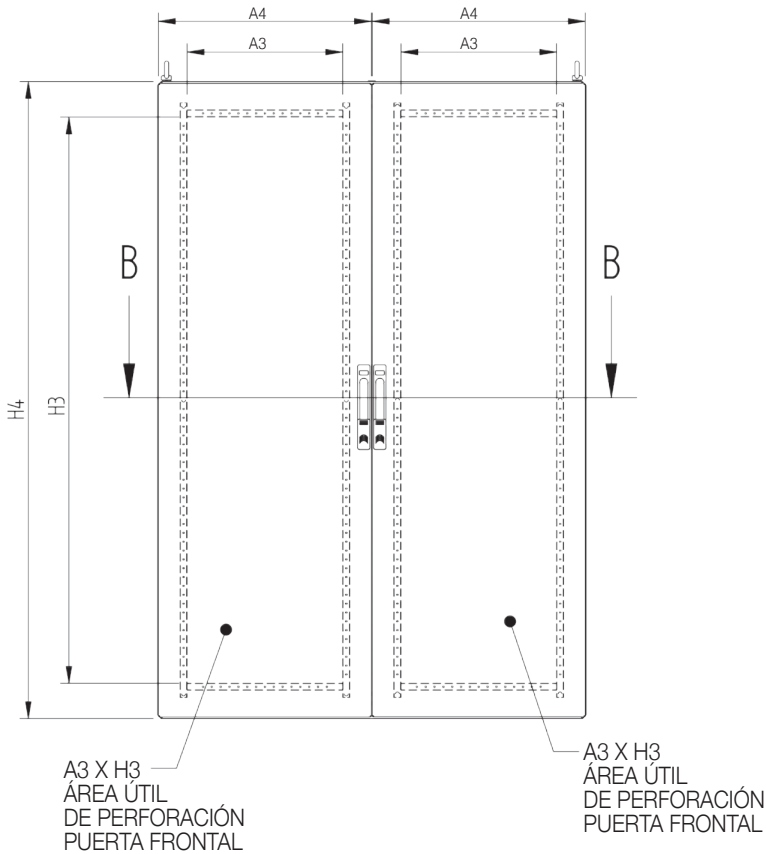

SECCIÓN A-A VISTA FRONTAL SIN PUERTA

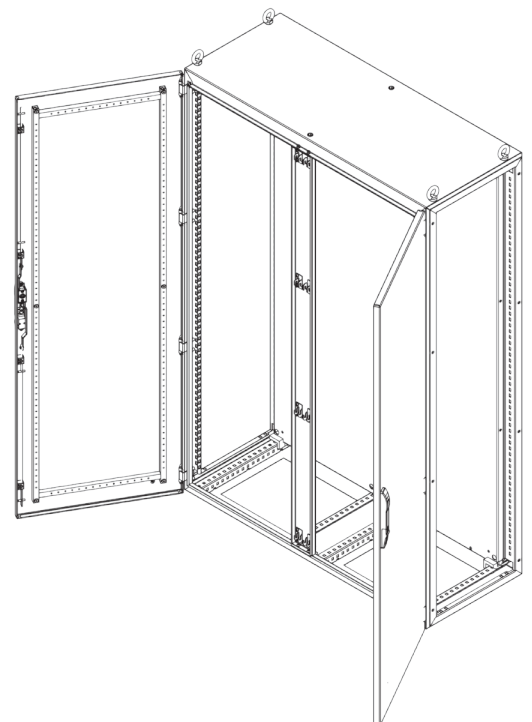
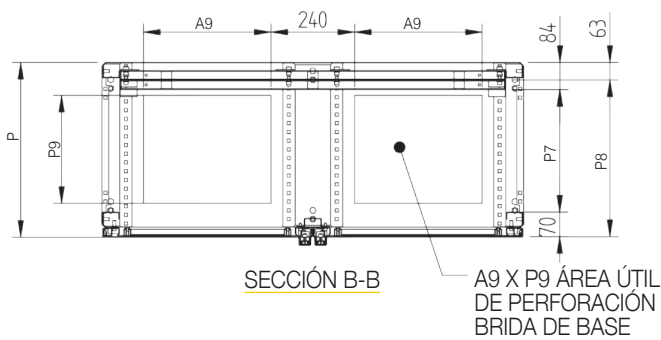
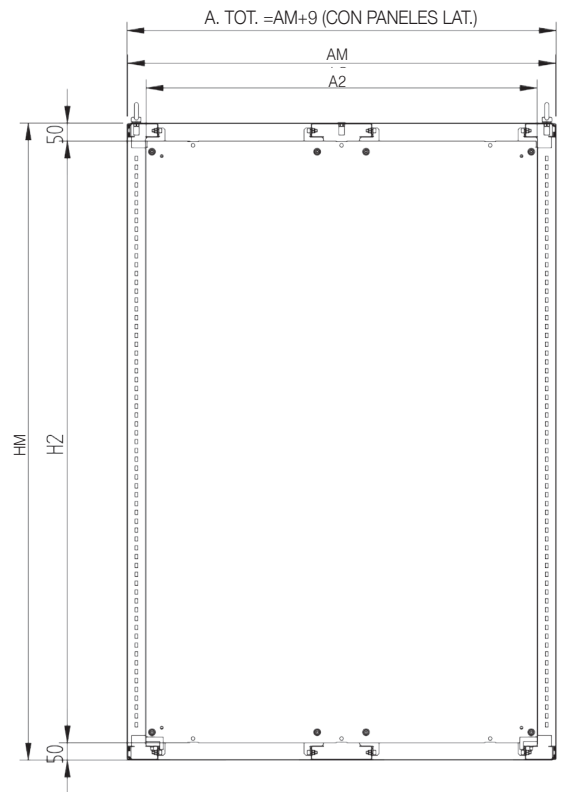

Serie "SPD"

DETALLE DE LA PUERTA FRONTAL

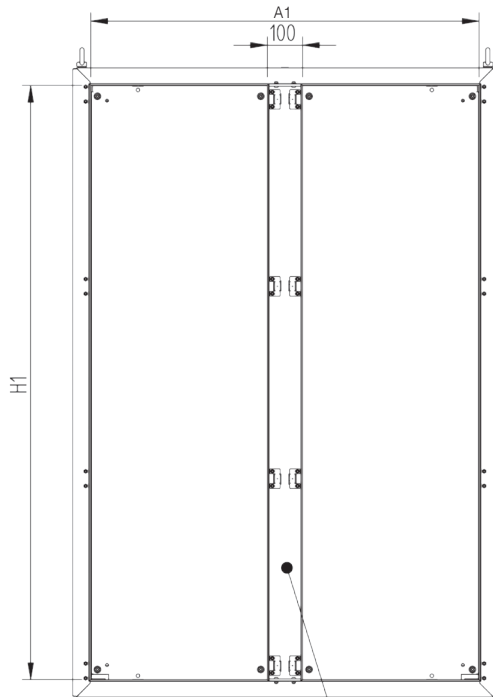

MONTANTE CENTRAL
EXTRAÍBLE ESTÁNDAR PARA
ARMARIOS CON 2 PUERTAS

VISTA LATERAL CON
PANEL LATERAL

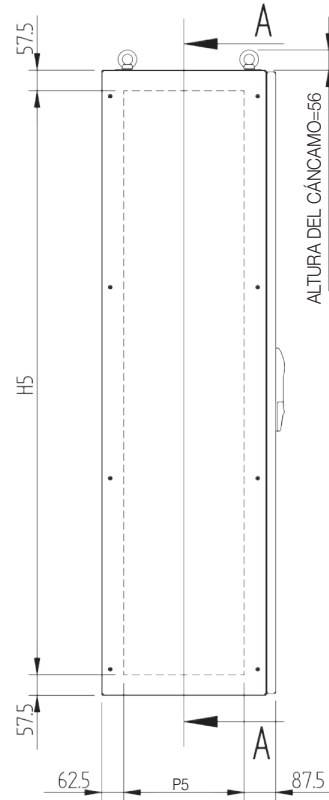

CÓDIGO ART.	DIMENSIONES NOMINALES			N. PUERTAS	DIMENSIONES MÁX.		DIM. ÚTILES DE LA ENTRADA FRONTAL		DIM. PLACA DE MONTAJE (INCLUIDA)		DIM. PERFORACIÓN PUERTA FRONTAL		DIMENSIONES PUERTA FRONTAL		DIM. PERFORACIÓN PANEL LATERAL		PROF. ÚTIL INTRODUCCIÓN LATERAL PLACA	PLACA PUERTA INSER. FRONT. PLACA	DIM. PERFORACIÓN BRIDA INFERIOR	
	A	H	P		AM	HM	A1	H1	A2	H2	A3	H3	A4	H4	H5	P5	P7	P8	A9	P9
SPD12018040CM	1200	1800	400	2	1210	1800	1109	1700	1100	1700	440	1600	602	1790	1685	250	245	337	366	210
SPD12018050CM	1200	1800	500	2	1210	1800	1109	1700	1100	1700	440	1600	602	1790	1685	350	345	437	366	310
SPD12018060CM	1200	1800	600	2	1210	1800	1109	1700	1100	1700	440	1600	602	1790	1685	450	445	537	366	410
SPD12020050CM	1200	2000	500	2	1210	2000	1109	1900	1100	1900	440	1800	602	1990	1885	350	345	437	366	310
SPD12020060CM	1200	2000	600	2	1210	2000	1109	1900	1100	1900	440	1800	602	1990	1885	450	445	537	366	410

SISTEMA DE ARMARIOS COMPONIBLES “SPEED” PUERTA TRANSPARENTE

Serie SLD



El sistema de armarios componibles SPEED de puerta transparente en acero inoxidable, serie SLD, tiene como requisito básico la velocidad de unión en batería. Los valores que lo caracterizan son calidad, solidez, estética y proporción de las formas.

CERTIFICACIONES

- Grado de protección IP66-IP69K-IK10 certificado por TÜV SUD según la norma EN 62208.
- Grado de protección TYPE 1, 12, 4, 4X (marca cULus) según UL50, 508A, 746C y CSA 22.2 No 14,94 (bajo pedido).
- Idóneos para utilizar en atmósferas potencialmente explosivas (Grupo -II-, Categoría -3-, Zona -22,2-) con la aplicación del accesorio KIT-ATEX- SPL-2-22 y ventana de vidrio estratificado
- Proceso de soldadura calificado según 15614-1:2012 WPQR (Welding Procedure Qualification Record).



CARACTERÍSTICAS

- Realizado en acero inoxidable AISI 304L (Wnr 1.4307).
- Marco compuesto autoportante + vigas esp=20/10 plegadas y perforadas con paso DIN 25, que se puede equipar con paneles en los lados.
- Ausencia total de agujeros pasantes para una perfecta hermeticidad.
- Acabado externo SATINADO FINO tipo Scotch-brite medio.
- Puerta frontal reversible con un robusto panel transparente en LEXAN anti-golpe y anti-UV fijado con junta adhesiva y con perfil de bloqueo mecánico para garantizar la duración en el tiempo y en cualquier condición de uso.
- Puerta frontal reversible y que se puede abrir como mínimo a 120° con 4 bisagras internas de acero inoxidable, manija ergonómica en poliamida con inserto de acero inoxidable de doble aleta, 4 puntos de apriete, varillas de acero inoxidable.
- Marco de reforzamiento dentro de la puerta en tubular de acero al carbono galvanizado resistente y pre-perforado con paso DIN 25 mm para la fijación de accesorios.
- Panel trasero perfectamente liso y no extraíble.
- Parte externa superior perfectamente lisa y no extraíble.
- Brida pasacable inferior única hermética y extraíble con un sistema de ganchos rápidos.
- Junta de estanquidad de poliuretano de extensión robotizada en todas las partes abribles y extraíbles.
- Perfiles de tope en las juntas inclinados para evitar la acumulación de los líquidos.
- Puertas y paneles con bordes anti-corte para una seguridad total del operador.
- Placa de montaje en chapa galvanizada esp=25/10 deslizable en profundidad con superficie de cableado aumentada, sistema de introducción sobre correderas y dispositivo de fijación rápida en la posición definitiva.
- Tornillos y accesorios fuera de la junta completamente en acero inoxidable.
- Tomas de tierra según las normativas vigentes.
- Sistema de elevación por cáncamos (incluido).
- Ejecución de 1 puerta para anchos de hasta 1000 mm.
- Ejecuciones de 2 puertas con cierre en el centro, montante central extraíble para anchos >1000 mm.
- En las versiones de 2 puertas el cierre está en el centro y las bisagras están a los lados de la estructura, las puertas son independientes y tienen el sistema de cerradura.

PLUS BAJO PEDIDO

- Perforaciones según dibujo en los costados.
- Juntas de silicona resistentes desde -50 °C hasta +120 °C.
- Realizaciones con acero AISI 316L u otros aceros especiales.
- Accesorios genéricos o específicos



1 PUERTA

DETALLE DE LA PUERTA FRONTAL

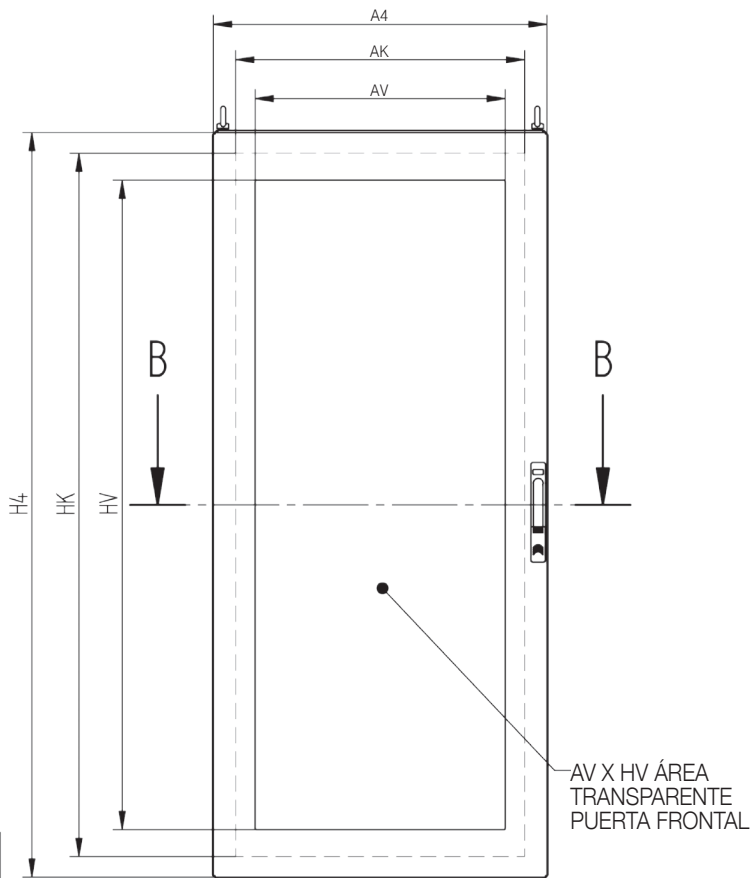

VISTA FRONTAL SIN PUERTA

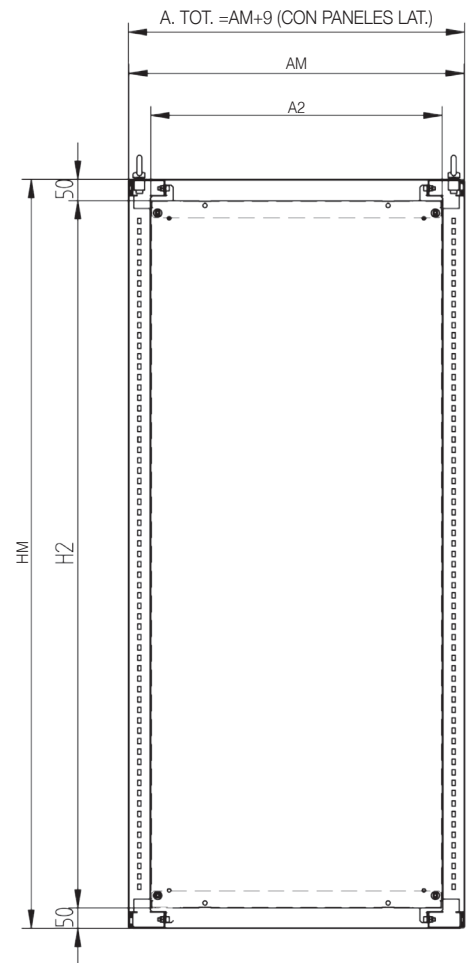

76 DISTANCIA PUERTA EXT. - PUERTA - INT.

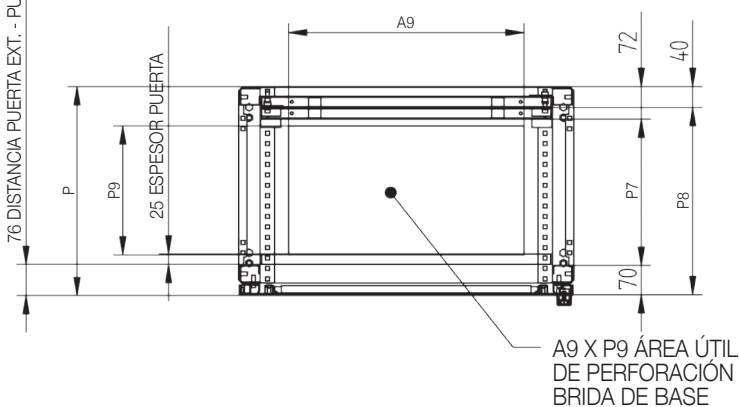

CÓDIGO ART.	DIMENSIONES NOMINALES			N. PUERTAS	DIMENSIONES MÁX.		DIM. PANEL TRANSPARENTE PUERTA		DIMENSIONES PUERTA INTERNA		DIM. ÚTILES DE LA ENTRADA FRONTAL		DIM. PLACA DE MONTAJE (INCLUIDA)		DIM. PUERTA FRONTAL		DIM. PERF. PANEL LATERAL		PERF. ÚTIL INSER. LAT. PLACA	PLACA PUERTA INSER. FRONT. PLACA	DIM. PERF. BRIDA INFERIOR	
	A	H	P		AM	HM	AV	HV	AK	HK	A1	H1	A2	H2	A4	H4	H5	P5	P7	P8	A9	P9
SLD06018040	600	1800	400	1	605	1800	400	1560	495	1690	504	1700	500	1700	602	1790	1685	250	258	350	366	210
SLD06018050	600	1800	500	1	605	1800	400	1560	495	1690	504	1700	500	1700	602	1790	1685	350	358	450	366	310
SLD06018060	600	1800	600	1	605	1800	400	1560	495	1690	504	1700	500	1700	602	1790	1685	450	458	550	366	410
SLD06020050	600	2000	500	1	605	2000	400	1760	495	1890	504	1900	500	1900	602	1990	1885	350	358	450	366	310
SLD06020060	600	2000	600	1	605	2000	400	1760	495	1890	504	1900	500	1900	602	1990	1885	450	458	550	366	410

Serie "SLD"

DETALLE DE LA PUERTA FRONTAL

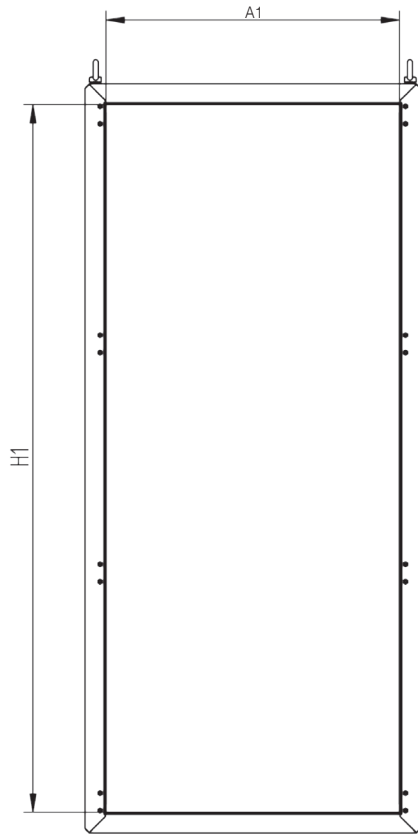

VISTA LATERAL CON PANEL LATERAL

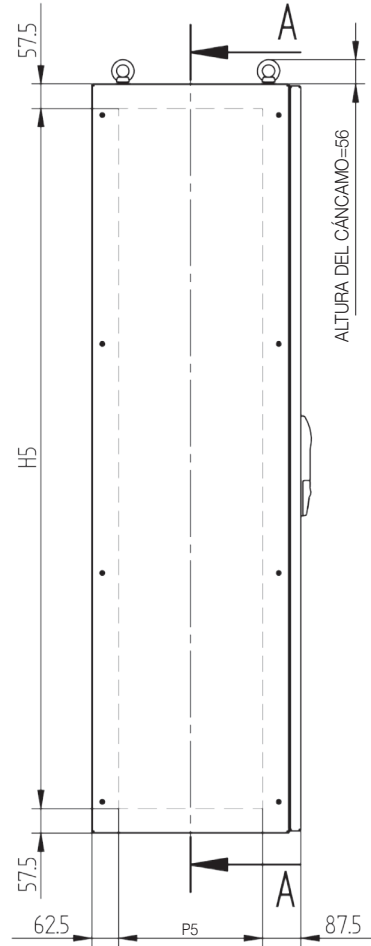

CÓDIGO ART.	DIMENSIONES NOMINALES			N. PUERTAS	DIMENSIONES MAX.		DIM. PANEL TRANSPARENTE PUERTA		DIMENSIONES PUERTA INTERNA		DIM. ÚTILES DE LA ENTRADA FRONTAL		DIM. PLACA DE MONTAJE (INCLUIDA)		DIM. PUERTA FRONTAL		DIM. PERF. PANEL LATERAL		PERF. ÚTIL. INSER. LAT. PLACA	PLACA PUERTA IN-SER. FRONT. PLACA	DIM. PERF. BRIDA INFERIOR	
	A	H	P		AM	HM	AV	HV	AK	HK	A1	H1	A2	H2	A4	H4	H5	P5	P7	P8	A9	P9
SLD08018040	800	1800	400	1	805	1800	400	1560	695	1690	704	1700	700	1700	802	1790	1685	250	258	350	566	210
SLD08018050	800	1800	500	1	805	1800	600	1560	695	1690	704	1700	700	1700	802	1790	1685	350	358	450	566	310
SLD08018060	800	1800	600	1	805	1800	600	1560	695	1690	704	1700	700	1700	802	1790	1685	450	458	550	566	410
SLD08020050	800	2000	500	1	805	2000	600	1760	695	1890	704	1900	700	1900	802	1990	1885	350	358	450	566	310
SLD08020060	800	2000	600	1	805	2000	600	1760	695	1890	704	1900	700	1900	802	1990	1885	450	458	550	566	410
SLD10018050	1000	1800	500	1	1005	1800	800	1560	895	1690	904	1700	900	1700	1002	1790	1685	350	358	450	766	310
SLD10018060	1000	1800	600	1	1005	1800	800	1560	895	1690	904	1700	900	1700	1002	1790	1685	450	458	550	766	410
SLD10020050	1000	2000	500	1	1005	2000	800	1760	895	1890	904	1900	900	1900	1002	1990	1885	350	358	450	766	310
SLD10020060	1000	2000	600	1	1005	2000	800	1760	895	1890	904	1900	900	1900	1002	1990	1885	450	458	550	766	410

2 PUERTAS

DETALLE DE LA PUERTA FRONTAL

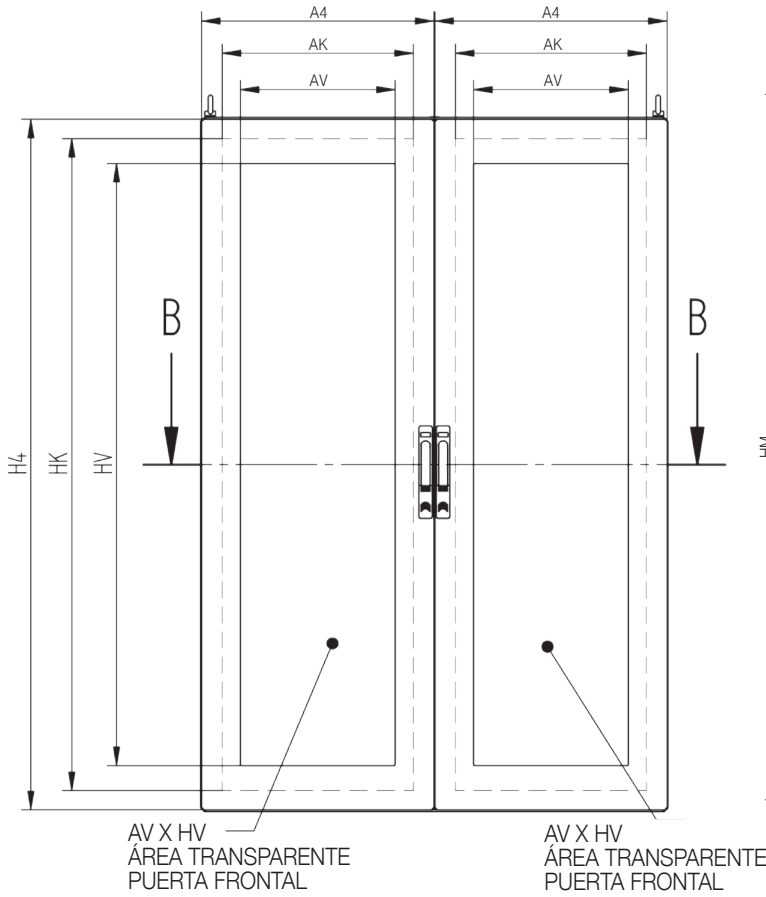

VISTA FRONTAL SIN PUERTA

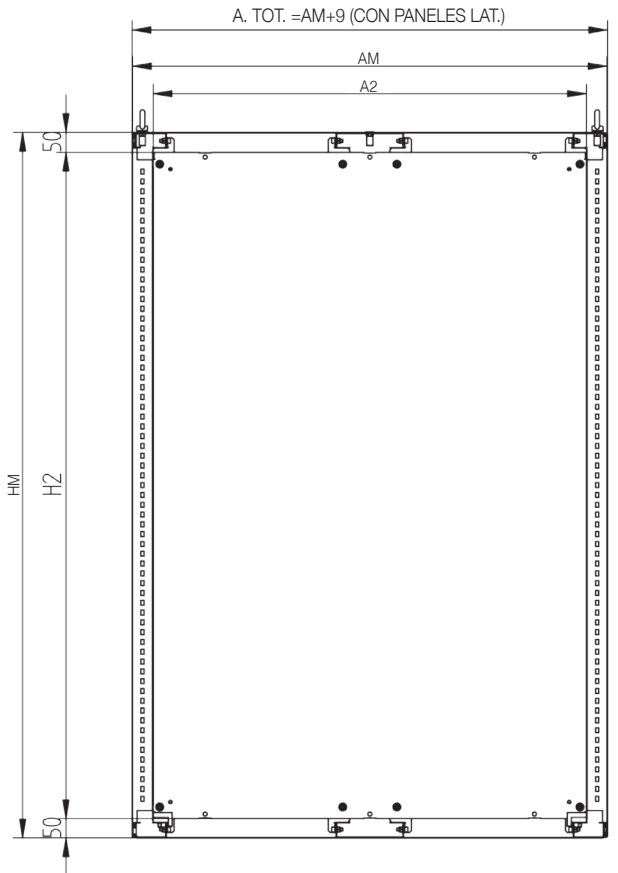

76 DISTANCIA PUERTA EXT. - PUERTA -INT.

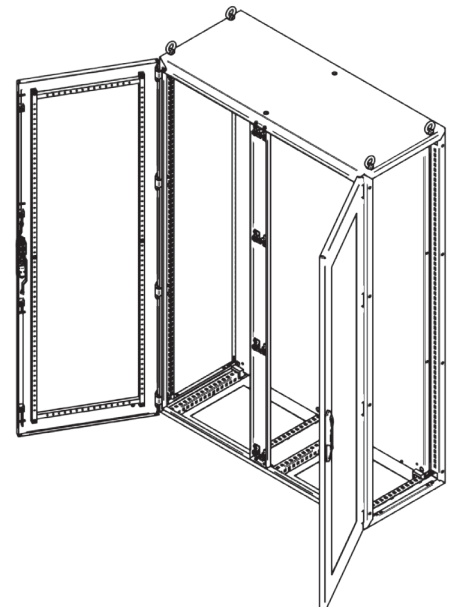
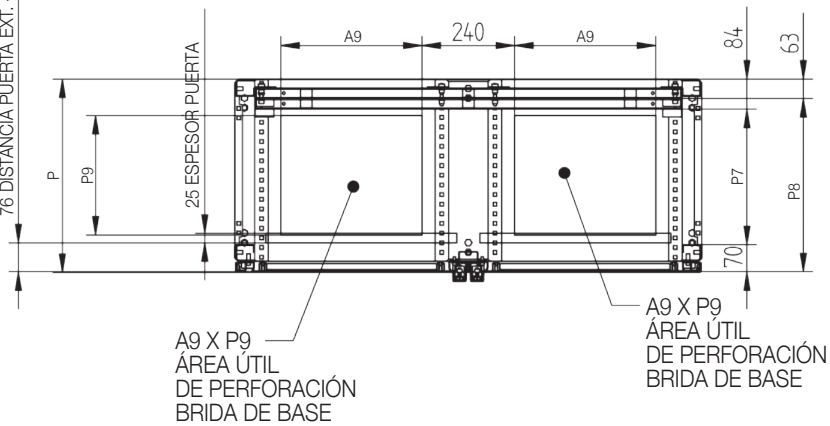

Series "SLD"

DETALLE DE LA PUERTA FRONTAL

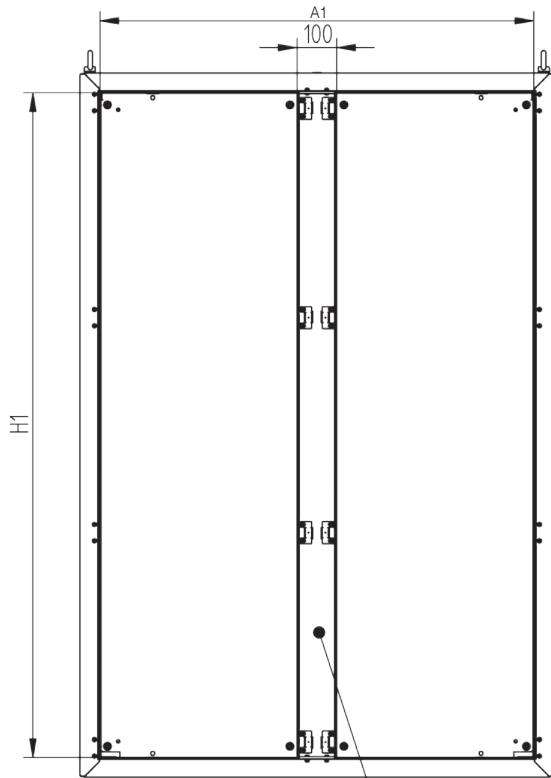

MONTANTE CENTRAL
EXTRAÍBLE ESTÁNDAR
PARA ARMARIOS
CON 2 PUERTAS
TRANSPARENTES

VISTA LATERAL CON
PANEL LATERAL

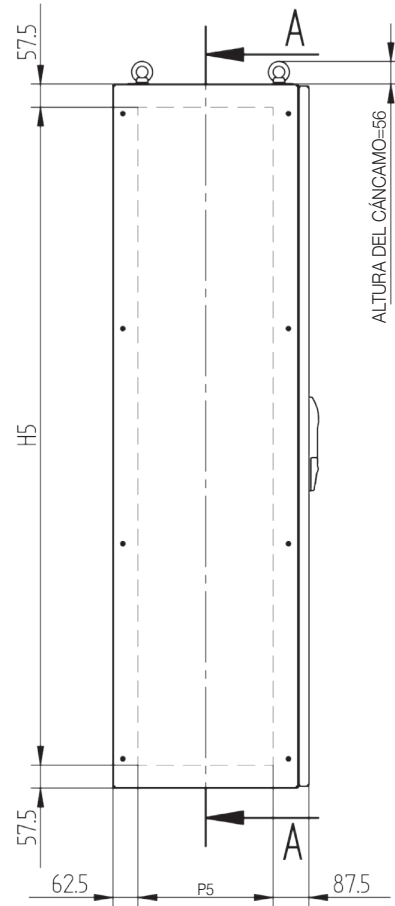

CÓDIGO ART.	DIMENSIONES NOMINALES			N. PUERTAS	DIMENSIONES MÁX.		DIM. PANEL TRANSPAR. PUERTA		DIMENSIONES PUERTA INTERNA		DIM. ÚTILES DE LA ENTRADA FRONTAL		DIM. PLACA DE MONTAJE (INCLUIDA)		DIM. PUERTA FRONTAL		DIM. PERF. PANEL LATERAL		PERF. ÚTIL INSER. LAT. PLACA	PLACA PUERTA INSER. FRONT. PLACA	DIM. PERF. BRIDA INFERIOR	
	A	H	P		AM	HM	AV	HV	AK	HK	A1	H1	A2	H2	A4	H4	H5	P5	P7	P8	A9	P9
SLD12018040	1200	1800	400	2	1210	1800	400	1560	495	1690	1109	1700	1100	1700	602	1790	1685	250	258	350	366	210
SLD12018050	1200	1800	500	2	1210	1800	400	1560	495	1690	1109	1700	1100	1700	602	1790	1685	350	358	450	366	310
SLD12018060	1200	1800	600	2	1210	1800	400	1560	495	1690	1109	1700	1100	1700	602	1790	1685	450	458	550	366	410
SLD12020050	1200	2000	500	2	1210	2000	400	1760	495	1890	1109	1900	1100	1900	602	1990	1885	350	358	450	366	310
SLD12020060	1200	2000	600	2	1210	2000	400	1760	495	1890	1109	1900	1100	1900	602	1990	1885	450	458	550	366	410

MÓDULO PARA ZONA DE CABLES DE ARMARIOS COMPONIBLES “EGO” Y “SPEED”

Serie ERCM-2 – Serie SRCM

Diseñados para colocarse en nuestro sistema de armarios modulares serie EGO y serie SPEED, Módulo para zona de los cables serie ERCM-2 y serie SRCM se usan como compartimento para pasar los cables en entrada/salida. Se pueden definir armarios, iguales a la serie EGO y la serie SPEED, con excepción de las dimensiones (L=400 mm) y porque la placa de montaje no está incluida, sino que es opcional.



CERTIFICACIONES

- Grado de protección IP66-IP69K-IK10 certificado por TÜV SUD según la norma EN 62208.
- Grado de protección TYPE 1, 12, 4, 4X (marca cULus) según UL50, 508A, 746C y CSA 22.2 No 14,94 (bajo pedido).
- Idóneos para utilizar en atmósferas potencialmente explosivas (Grupo -II-, Categoría -3-, Zona -22,2-) con la aplicación del accesorio KIT-ATEX-EMP-2-22 o KIT-ATEX-SPD-2-22 y ventana de vidrio estratificado.
- Proceso de soldadura calificado según 15614-1:2012 WPQR (Welding Procedure Qualification Record).



CARACTERÍSTICAS

- Realizado en acero inoxidable AISI 304L (Wnr 1.4307).
- Marco de vigas esp=20/10 plegadas y perforadas con paso DIN 25 mm, que se puede equipar con paneles en todos los lados.
- Ausencia total de agujeros pasantes para una perfecta hermeticidad.
- Acabado externo SATINADO FINO tipo Scotch-brite medio.
- Puerta frontal reversible y abrible a mínimo 120° con bisagras internas de acero inoxidable, cerradura de acero inoxidable de 1/4 de vuelta con inserto de doble aleta.
- Panel trasero extraíble con tornillos de acero inoxidable de cabeza en cruz avellanada plana.
- Parte externa superior extraíble.
- Brida pasacable inferior única hermética y extraíble.
- Junta de estanquidad de poliuretano de extensión robotizada en todas las partes abribles y extraíbles.
- Perfiles de tope en las juntas inclinados para evitar la acumulación de los líquidos. - Puertas y paneles con bordes anti-corte para una seguridad total del operador.
- Tornillos y accesorios fuera de la junta completamente en acero inoxidable.
- Tomas de tierra según las normativas vigentes.

PLUS BAJO PEDIDO

- Otros tipos de insertos o cerraduras.
- Accesorios genéricos o específicos.
- Perforaciones según dibujo en puerta, parte superior y paneles laterales.
- Juntas conductivas o de silicona resistentes desde - 50 °C hasta + 120 °C.
- Dimensiones especiales.
- Realizaciones con acero AISI 316L u otros aceros especiales.



Serie "ERCM-2"

VISTA FRONTAL SIN PUERTA

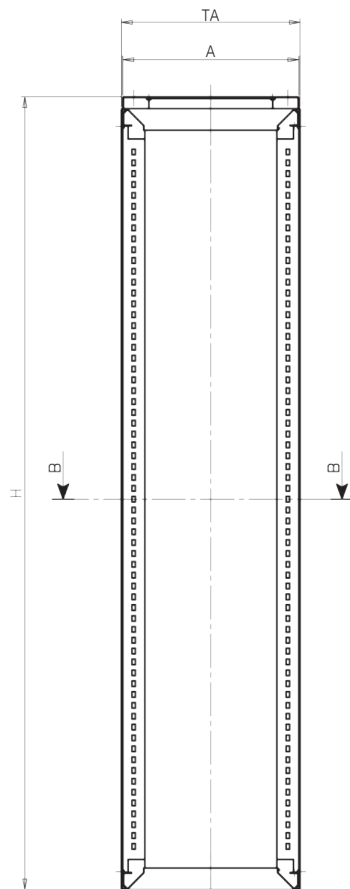

VISTA LATERAL CON PANEL LATERAL

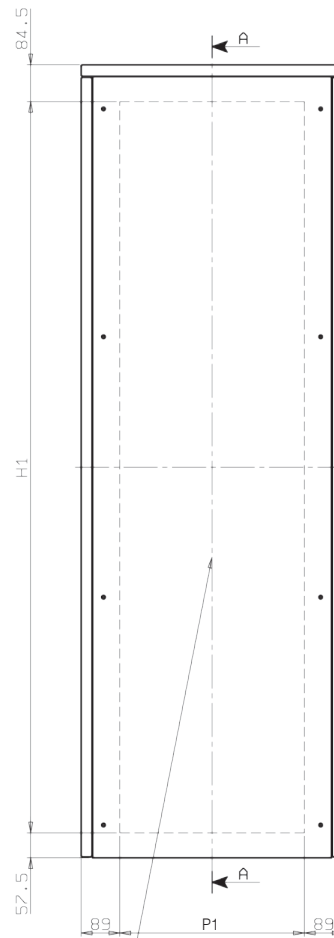

H1 X P1 ÁREA ÚTIL DE PERFORACIÓN PANEL LATERAL

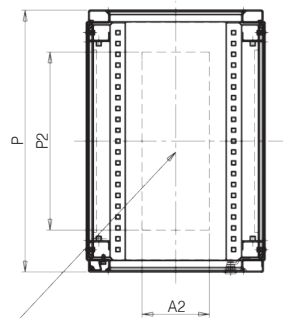

SECCIÓN B-B

A2 X P2 ÁREA ÚTIL DE PERFORACIÓN BRIDA DE BASE

CÓDIGO ART.	DIMENSIONES NOMINALES			DIM. MÁX. CON PAN. LATERALES	DIM. PERFORACIÓN PANEL LATERAL		DIM. PERFORACIÓN BRIDA INFERIOR	
	A	H	P		TA	H1	P1	A2
ERCM4018040_2	400	1800	400	414	1685	225	155	210
ERCM4018050_2	400	1800	500	414	1685	325	155	310
ERCM4018060_2	400	1800	600	414	1685	425	155	410
ERCM4018080_2	400	1800	800	414	1685	625	155	610
ERCM4020040_2	400	2000	400	414	1885	225	155	210
ERCM4020050_2	400	2000	500	414	1885	325	155	310
ERCM4020060_2	400	2000	600	414	1885	425	155	410
ERCM4020080_2	400	2000	800	414	1885	625	155	610

CARACTERÍSTICAS

- Realizado en acero inoxidable AISI 304L (Wnr 1.4307).
- Marco compuesto autoportante + vigas esp= 20/10 plegadas y perforadas con paso DIN 25, que se puede equipar con paneles en los lados.
- Ausencia total de agujeros pasantes para una perfecta hermeticidad.
- Acabado externo SATINADO FINO tipo Scotch-brite medio.
- Puerta frontal reversible y abrible a mínimo 120°, con bisagras internas de acero inoxidable, manija ergonómica con inserto de doble aleta.
- Panel trasero integrado en el marco portante.
- Brida pasacable.
- Brida pasacable inferior y superior única hermética y extraíble.
- Junta de estanquidad de poliuretano de extensión robotizada en todas las partes abribles y extraíbles.
- Perfiles de tope en las juntas inclinados para evitar la acumulación de los líquidos.
- Puertas con bordes anti-corte para una seguridad total del operador.
- Tornillos y accesorios fuera de la junta completamente en acero inoxidable.
- Tomas de tierra según las normativas vigentes.

PLUS BAJO PEDIDO

- Otros tipos de insertos o cerraduras.
- Accesorios genéricos o específicos.
- Perforaciones según dibujo en puerta, parte superior y paneles laterales.
- Juntas conductivas o de silicona resistentes desde - 50 °C hasta + 120 °C.
- Dimensiones especiales.
- Realizaciones con acero AISI 316L u otros aceros especiales.



DETALLE DE LA PUERTA FRONTAL

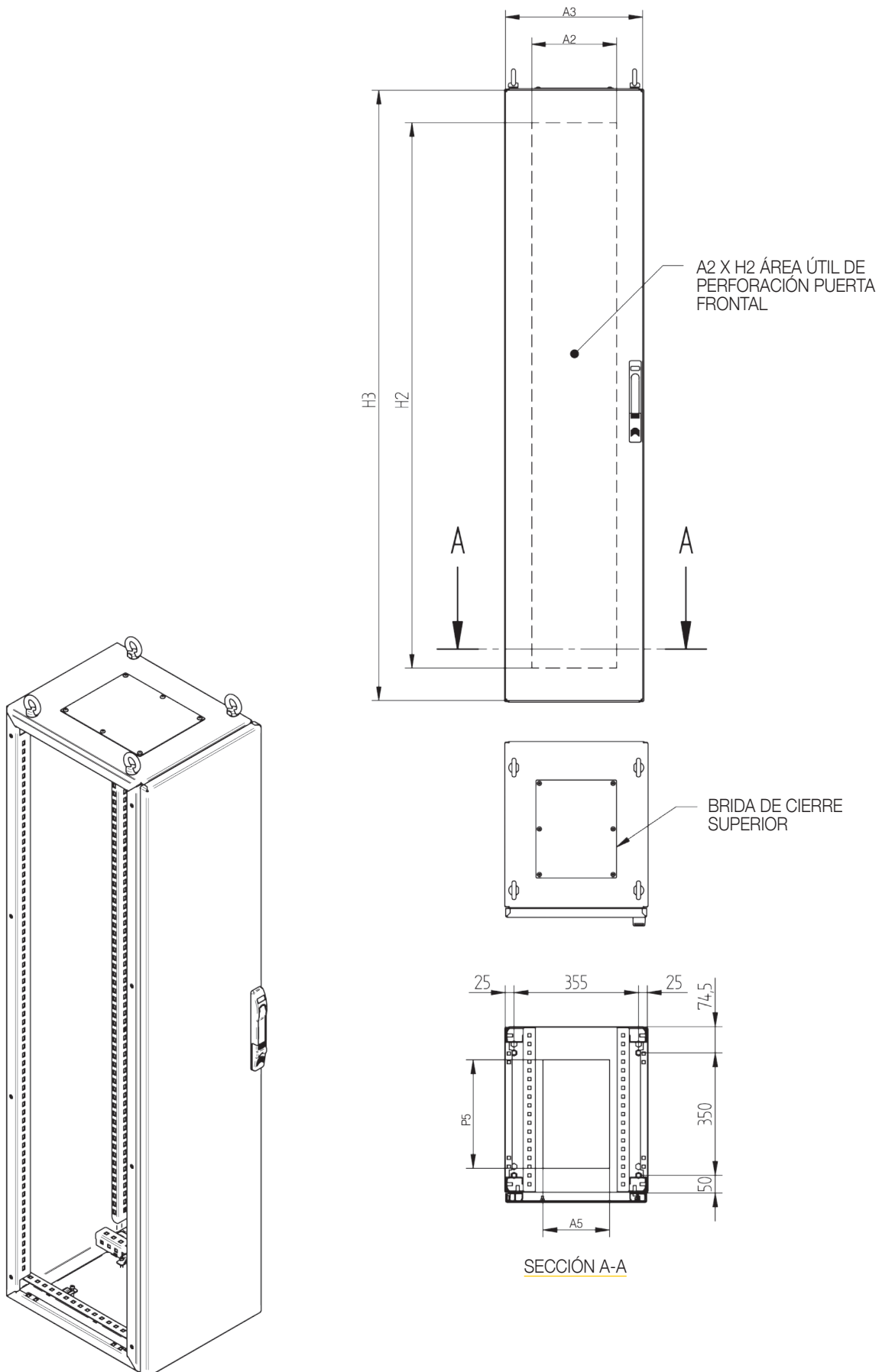

Serie "SRCM"

VISTA FRONTAL SIN PUERTA

A. TOT. =AM+9 (CON PANELES LAT.)

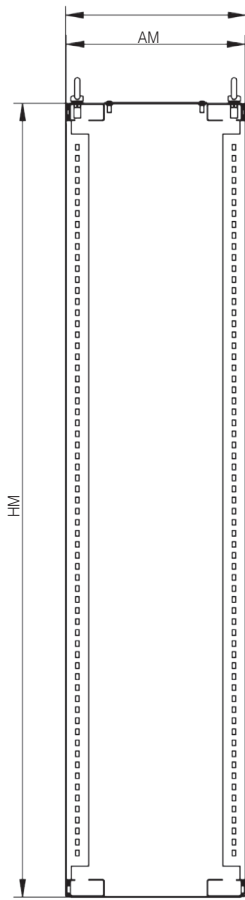

SECCIÓN B-B

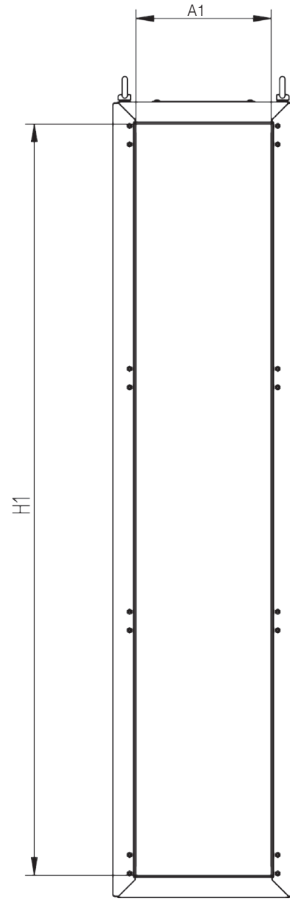

VISTA LATERAL CON PANEL LATERAL

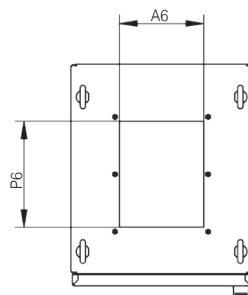
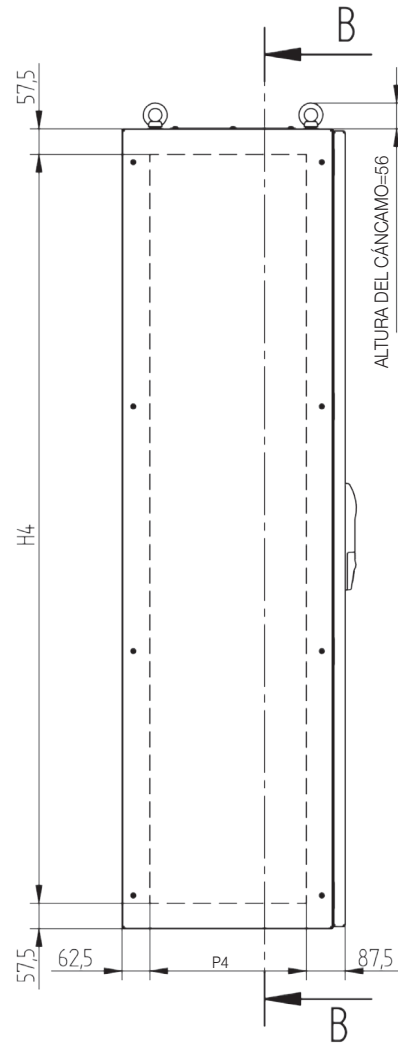

CÓDIGO ART.	DIMENSIONES NOMINALES			N. PUERTAS	DIMENSIONES MAX.		DIM. ÚTILES DE LA ENTRADA FRONTAL		DIM. PLACA DE MONTAJE (INCLUIDA)		DIM. PERF. PUERTA FRONTAL		DIMENSIONES PUERTA FRONTAL		DIM. PERF. PANEL LATERAL		DIM. PERF. BRIDA INFERIOR	
	A	H	P		AM	HM	A1	H1	A2	H2	A3	H3	A4	H4	H5	P5	A9	P9
SRCM4018040_2	400	1800	400	1	405	1800	304	1700	240	1600	402	1790	1685	250	190	210	190	140
SRCM4018050_2	400	1800	500	1	405	1800	304	1700	240	1600	402	1790	1685	350	190	310	190	240
SRCM4018060_2	400	1800	600	1	405	1800	304	1700	240	1600	402	1790	1685	450	190	410	190	340
SRCM4020050_2	400	2000	500	1	405	2000	304	1900	240	1800	402	1990	1885	350	190	310	190	240
SRCM4020060_2	400	2000	600	1	405	2000	304	1900	240	1800	402	1990	1885	450	190	410	190	340

ACCESORIOS

PAR DE PANELES LATERALES

EMP EML SPD SLD ERCM-2 SRCM

Par de paneles laterales de cierre para armarios componibles serie EGO y SPEED realizados en acero inoxidable AISI 304L (Wnr 1.4307) satinado fino tipo Scotch-brite, con tornillos de acero inoxidable para el montaje y perfil de junta de poliuretano ya espumada.

Se deben montar en el extremo de un módulo o de una batería compuesta por varios módulos unidos.



VERSIÓN ARMARIOS EMP - EML - ERCM-2

CÓDIGO	DESCRIPCIÓN
EPL1840	N° 02 PANELES LATERALES H=1800 P=400
EPL1850	N° 02 PANELES LATERALES H=1800 P=500
EPL1860	N° 02 PANELES LATERALES H=1800 P=600
EPL1880	N° 02 PANELES LATERALES H=1800 P=800
EPL2040	N° 02 PANELES LATERALES H=2000 P=400
EPL2050	N° 02 PANELES LATERALES H=2000 P=500
EPL2060	N° 02 PANELES LATERALES H=2000 P=600
EPL2080	N° 02 PANELES LATERALES H=2000 P=800

VERSIÓN ARMARIOS SPD - SLD - SRCM

CÓDIGO	DESCRIPCIÓN
SPDPL1840	N° 02 PANELES LATERALES H=1800 P=400
SPDPL1850	N° 02 PANELES LATERALES H=1800 P=500
SPDPL1860	N° 02 PANELES LATERALES H=1800 P=600
SPDPL2050	N° 02 PANELES LATERALES H=2000 P=500
SPDPL2060	N° 02 PANELES LATERALES H=2000 P=600

ZÓCALOS DE ELEVACIÓN

EMP EML SPD SLD ERCM-2 SRCM

Zócalos de elevación realizados en acero inoxidable AISI 304L (Wnr 1.4307) satinado fino tipo Scotch-brite, disponibles con las alturas 100 y 200 mm.

Inspeccionables en todos los lados con bridas extraíbles y preparados para el montaje de los pies de elevación regulables (art. SAC008; SAC008_160; CLEAN_SAC008; CLEAN_SAC008/160).

ZÓCALOS DESCOMPONIBLES

Abiertos en la parte inferior, pueden tener una brida de cierre inferior. Se entregan premontados o en kit de montaje.



VERSIÓN ARMARIOS EMP - EML - SPD - SLD

CÓDIGO H=100	CÓDIGO H=200	DIMENSIONES
SZ10C6040	SZ20C6040	600x400
SZ10C8040	SZ20C8040	800x400
SZ10C10040	SZ20C10040	1000x400
SZ10C12040	SZ20C12040	1200x400
SZ10C16040	SZ20C16040	1600x400
SZ10C6050	SZ20C6050	600x500
SZ10C8050	SZ20C8050	800x500
SZ10C10050	SZ20C10050	1000x500
SZ10C12050	SZ20C12050	1200x500
SZ10C16050	SZ20C16050	1600x500

CÓDIGO H=100	CÓDIGO H=200	DIMENSIONES
SZ10C6060	SZ20C6060	600x600
SZ10C8060	SZ20C8060	800x600
SZ10C10060	SZ20C10060	1000x600
SZ10C12060	SZ20C12060	1200x600
SZ10C16060	SZ20C16060	1600x600
SZ10C6080	SZ20C6080	600x800
SZ10C8080	SZ20C8080	800x800
SZ10C10080	SZ20C10080	1000x800
SZ10C12080	SZ20C12080	1200x800
SZ10C16080	SZ20C16080	1600x800

VERSIÓN MÓDULO PARA ZONA DE CABLES ERCM-2 - SRCM

CÓDIGO H=100	CÓDIGO H=200	DIMENSIONES
SZ10C4040R	SZ20C4040R	400x400
SZ10C4050R	SZ20C4050R	400x500
SZ10C4060R	SZ20C4060R	400x600
SZ10C4080R	SZ20C4080R	400x800

ZÓCALOS DE DESINFECCIÓN

Cerrados en la parte inferior con una brida de cierre, que garantiza un grado de protección mínimo IP20 y sostiene los cables en entrada. Se entregan premontados o en kit de montaje.

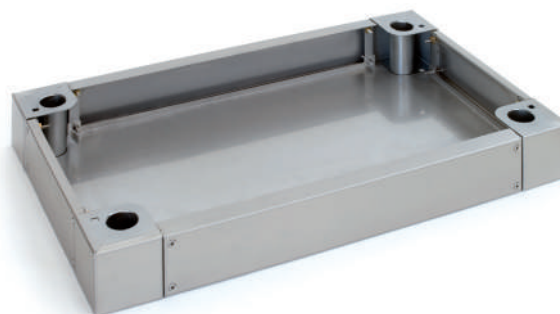

CÓDIGO H=100	CÓDIGO H=200	DIMENSIONES
SZ10S6040	SZ20S6040	600x400
SZ10S8040	SZ20S8040	800x400
SZ10S10040	SZ20S10040	1000x400
SZ10S12040	SZ20S12040	1200x400
SZ10S16040	SZ20S16040	1600x400
SZ10S6050	SZ20S6050	600x500
SZ10S8050	SZ20S8050	800x500
SZ10S10050	SZ20S10050	1000x500
SZ10S12050	SZ20S12050	1200x500
SZ10S16050	SZ20S16050	1600x500

CÓDIGO H=100	CÓDIGO H=200	DIMENSIONES
SZ10S6060	SZ20S6060	600x600
SZ10S8060	SZ20S8060	800x600
SZ10S10060	SZ20S10060	1000x600
SZ10S12060	SZ20S12060	1200x600
SZ10S16060	SZ20S16060	1600x600
SZ10S6080	SZ20S6080	600x800
SZ10S8080	SZ20S8080	800x800
SZ10S10080	SZ20S10080	1000x800
SZ10S12080	SZ20S12080	1200x800
SZ10S16080	SZ20S16080	1600x800

VERSIÓN MÓDULO PARA ZONA DE CABLES ERCM-2 - SRCM

CÓDIGO H=100	CÓDIGO H=200	DIMENSIONES
SZ10S4040R	SZ20S4040R	400x400
SZ10S4050R	SZ20S4050R	400x500
SZ10S4060R	SZ20S4060R	400x600
SZ10S4080R	SZ20S4080R	400x800

ACCESORIOS

BRIDA DE ENTRADA CABLES EN GUILLOTINA CON PASACABLES DE GOMA

(EN SUSTITUCIÓN DE LA ESTÁNDAR HERMÉTICA EN LA PARED INFERIOR)

EMP EML SPD SLD

Compuesta por 2 elementos realizados en acero inoxidable AISI 304L (Wnr 1.4307), se debe usar como sustituta de la brida de estanqueidad estándar, cuando en esta zona no existen exigencias especiales de estanqueidad.

Gracias a un sistema de juntas y a la posibilidad de regulación, simplifica considerablemente la maniobra de introducción de los cables por debajo del armario.

En la profundidad 800 mm se incluye la versión para armarios con puertas en la parte frontal y trasera.



CÓDIGO	DESCRIPCIÓN	DIMENSIONES
SAC001/6040S	BRIDA INFERIOR CON PASACABLES EN GOMA	A=600 P=400 (SUSTIT.)
SAC001/6050S	BRIDA INFERIOR CON PASACABLES EN GOMA	A=600 P=500 (SUSTIT.)
SAC001/6060S	BRIDA INFERIOR CON PASACABLES EN GOMA	A=600 P=600 (SUSTIT.)
SAC001/8040S	BRIDA INFERIOR CON PASACABLES EN GOMA	A=800 P=400 (SUSTIT.)
SAC001/8050S	BRIDA INFERIOR CON PASACABLES EN GOMA	A=800 P=500 (SUSTIT.)
SAC001/8060S	BRIDA INFERIOR CON PASACABLES EN GOMA	A=800 P=600 (SUSTIT.)
SAC001/8080S	BRIDA INFERIOR CON PASACABLES EN GOMA	A=800 P=800 (SUSTIT.)
SAC001/10040S	BRIDA INFERIOR CON PASACABLES EN GOMA	A=1000 P=400 (SUSTIT.)
SAC001/10050S	BRIDA INFERIOR CON PASACABLES EN GOMA	A=1000 P=500 (SUSTIT.)
SAC001/10060S	BRIDA INFERIOR CON PASACABLES EN GOMA	A=1000 P=600 (SUSTIT.)
SAC001/8080FRS	BRIDA INFERIOR CON PASACABLES EN GOMA	A=800 P=800 PARTE FRONTAL/TRASERA (SUSTIT.)

KIT DE RUEDAS PIVOTANTES

EMP EML SPD SLD ERCM-2 SRCM

Kit compuesto por 2 ruedas pivotantes y 2 ruedas pivotantes con freno con soporte de acero inoxidable AISI 304L (Wnr 1.4307) y banda de rodadura de goma (capacidad nominal 200 kg cada rueda).



CÓDIGO	DESCRIPCIÓN
SAC011	KIT 2 RUEDAS PIVOTANTES + 2 RUEDAS PIVOTANTES CON FRENO EN ACERO INOXIDABLE

KIT PIES DE ELEVACIÓN

EMP EML SPD SLD ERCM-2 SRCM

KIT PIES CON BARRA ROSCADA (MONTAJE BAJO ZÓCALO)

Permiten una regulación de 50 a 150 mm del suelo. Kit compuesto por:

- 4/6 pies regulables con barra M20 de acero inoxidable AISI 304L (véase la tabla).
- Plato articulado de poliamida con posibilidad de fijarlo en el suelo con tacos.
- Soporte empotrable de poliamida con rosca hembra M20 que se debe montar empotrado debajo de todos los tipos de zócalos.
- Tornillos para el montaje

CÓDIGO	N. de Pies	CARACTERÍSTICAS
SAC008	4	kit para armarios A<1600
SAC008_160	6	kit para armarios A≥1600



KIT PIES SANITARIOS (MONTAJE BAJO ZÓCALO)

Se usan en los ambientes en los que las exigencias de limpieza y desinfección son mayores, permitiendo una regulación de 130 a 150 mm del suelo. Kit compuesto por:

- 4/6 pies telescópicos de acero inoxidable AISI 304L sin roscas a la vista (véase la tabla).
- Plato articulado de poliamida con posibilidad de fijarlo en el suelo con tacos.
- Soporte empotrable de poliamida con rosca hembra M10 que se debe montar empotrado debajo de todos los tipos de zócalos.
- Tornillos para el montaje.

CÓDIGO	N. de Pies	CARACTERÍSTICAS
CLEAN_SAC008	4	kit para armarios A<1600
CLEAN_SAC008/160	6	kit para armarios A≥1600



KIT PIES SANITARIOS (MONTAJE SIN ZÓCALO)

Se usan en los ambientes en los que las exigencias de limpieza y desinfección son mayores. Se pueden montar directamente debajo de la base del armario sin zócalo, permitiendo una regulación de 130 a 180 mm del suelo. Para el montaje puede ser necesario realizar agujeros o fijar tornillos prisioneros electrosoldados, para esto puede necesitarse la preparación en la fábrica. Kit compuesto por:

- 4/6 pies telescópicos de acero inoxidable AISI 304L sin roscas a la vista (véase la tabla).
- Sistema de fijación con tornillo debajo de la base del armario.
- Tornillos para el montaje.

CÓDIGO	N. de Pies	CARACTERÍSTICAS
CLEAN_SAC034	4	kit para armarios A<1600
CLEAN_SAC034/160	6	kit para armarios A≥1600



ACCESORIOS

KIT CÁNCAMOS DE REFORZAMIENTO PARA ELEVACIÓN DE ARMARIOS

EMP EML SPD SLD

Accesorio recomendado para reforzar el dispositivo de unión entre 2 armarios serie EGO y SPEED durante la fase de elevación y transporte.

El kit está compuesto por 2 bridas resistentes en chapa galvanizada en caliente y los respectivos tornillos que sustituyen los cáncamos adyacentes a la zona de unión.

Es necesario para pesos considerables o para baterías de armarios compuestas por 3 o más módulos.



CÓDIGO	DESCRIPCIÓN
EAC068	KIT CÁNCAMOS PARA ELEVACIÓN "L" DE ARMARIOS EGO/SPEED

PLACA GALVANIZADA DE COMPENSACIÓN PARA UNIÓN DE PLACAS INFERIORES DE ARMARIOS CON MATERIAL DE FIJACIÓN

EMP EML SPD SLD

Placas galvanizadas, molduradas y diseñadas para dar continuidad a las placas de montaje de los armarios serie EGO y SPEED.

Se pueden usar para el precableado en banco porque, gracias a oportunos perfiles de refuerzo y a los tornillos, se puede obtener una única superficie suficientemente rígida y capaz de ser introducida lateralmente en el interior del armario, usando el kit de guías de deslizamiento art. EAC037.

Además, permite aumentar la superficie de cableado en armarios con la placa de montaje ya premontada, en este caso no hay que usar los perfiles de refuerzo sino solo los tornillos entregados con el kit. El uso de la placa de compensación determina la reducción del espacio útil entre la placa de montaje la parte interior de la puerta de 50 mm.



VERSIÓN ARMARIOS EML - SPD - SLD (EXCLUSIVAMENTE CON ART. EAC037)

CÓDIGO	DESCRIPCIÓN
EAC004	KIT PLACA GALVANIZADA DE COMPENS. A=107 H=1800
EAC005	KIT PLACA GALVANIZADA DE COMPENS. A=107 H=2000

VERSIÓN ARMARIOS SPD - SLD CON INTRODUCCIÓN FRONTAL

CÓDIGO	DESCRIPCIÓN
EAC004_F	KIT PLACA GALVANIZADA DE COMPENS. A=107 H=1800
EAC005_F	KIT PLACA GALVANIZADA DE COMPENS. A=107 H=2000

VERSIÓN ARMARIOS EMP - EML - SPD - SLD CON PLACA DE MONTAJE AUMENTADA (SOLO CON ART. EAC037)

Opcional para unión de placas antes de la introducción dentro del armario.

CÓDIGO	DESCRIPCIÓN
EAC004_M	KIT DE COMPENSACIÓN H=1800
EAC005_M	KIT DE COMPENSACIÓN H=2000

KIT DE UNIÓN NECESARIO PARA ACOPLAR 2 ARMARIOS

EMP EML SPD SLD ERCM-2 SRCM

Accesorio necesario para el acoplamiento de 2 o más módulos de la serie EGO y SPEED.

El kit de unión garantiza la integridad del grado de protección declarado en el módulo.

VERSIÓN ARMARIO EMP - EML

El art. EAC010P es recomendado para todas las profundidades de los armarios con excepción de la profundidad de 800 mm. Está compuesto por 4 abrazaderas angulares, 2 verticales centrales, junta y tornillos.

El art. EAC010PP es recomendado para unir armarios con P=800 mm o superior para cargas considerables. Está compuesto por 4 abrazaderas angulares, 2 verticales centrales, 2 horizontales centrales, junta y tornillos.

CÓDIGO	DESCRIPCIÓN
EAC010P	KIT DE UNIÓN DE ARMARIOS PARA USAR CON ARMARIOS P=400/500/600
EAC010PP	KIT DE UNIÓN DE ARMARIOS PESADOS PARA USAR CON ARMARIO P=800

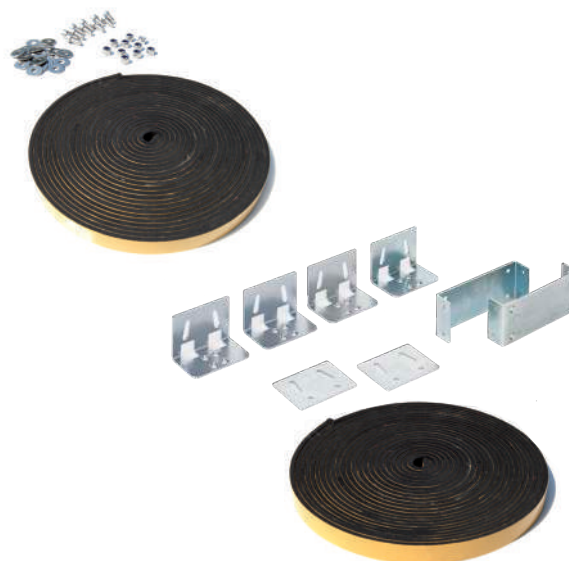

VERSIÓN ARMARIO SPD - SLD

El art. ASPD010 se usa cuando la unión de los módulos se realiza en la empresa. Está compuesto por junta, tornillos y, cuando sean necesarias, abrazaderas angulares.

El art. ASPD010P se entrega en kit que hay que montar cuando la unión de los módulos la realiza directamente el usuario. Está compuesto por 4 abrazaderas angulares, 2 verticales centrales, junta y tornillos.

CÓDIGO	DESCRIPCIÓN
ASPD010	KIT DE UNIÓN ESTÁNDAR DE ARMARIOS QUE HAY QUE USAR SI SE ENSAMBLA EN LA FÁBRICA
ASPD010P	KIT DE UNIÓN DE ARMARIOS PESADOS QUE HAY QUE USAR SI EL ENSAMBLE LO REALIZA EL CLIENTE

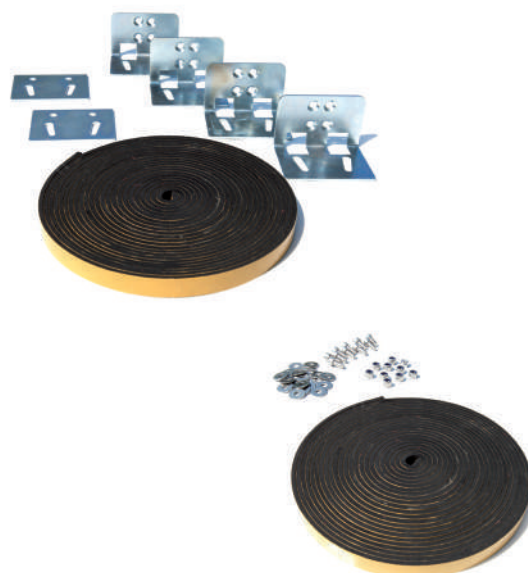

ACCESORIOS

GUÍAS DE DESLIZAMIENTO PARA INTRODUCCIÓN LATERAL DE PLACAS DE MONTAJE

EMP EML SPD SLD

Accesorio diseñado para facilitar la introducción de las placas de montaje en los armarios serie EGO y SPEED.

Se usa tanto en los módulos individuales como en las baterías compuestas por varios módulos unidos, en este caso es necesario montar las placas con el kit de unión de placas art. EAC004 / EAC005 y art. EAC004_M / EAC005_M.

El kit está compuesto por 1 abrazadera inferior, 1 superior y por los tornillos necesarios para la fijación. El accesorio se debe pedir junto con el código del armario, porque la placa de montaje se entrega con rodillos que facilitan su introducción, reduciendo el roce de deslizamiento. La introducción lateral reduce la profundidad útil entre la placa de montaje y la parte interior de la puerta.



CÓDIGO	DESCRIPCIÓN
EAC037/60	GUÍAS DE DESLIZ. PARA INTROD. LAT. PLACA DE MONTAJE ARMARIO A=600 MM
EAC037/80	GUÍAS DE DESLIZ. PARA INTROD. LAT. PLACA DE MONTAJE ARMARIO A=800 MM
EAC037/100	GUÍAS DE DESLIZ. PARA INTROD. LAT. PLACA DE MONTAJE ARMARIO A=1000 MM

PLACA DE SEPARACIÓN MECÁNICA ENTRE DOS ARMARIOS

EMP EML SPD SLD

Panel en chapa galvanizada para uso dentro del cuadro, usado para crear una separación mecánica (IP20) entre 2 armarios unidos de la serie EGO y SPEED, con tornillos para el montaje.

El uso de la placa de separación excluye la posibilidad de montar en la misma unión el kit de placa galvanizada de compensación art. EAC004 / EAC005.

VERSIÓN ARMARIOS EMP - EML

CÓDIGO	DESCRIPCIÓN
EMS184	PLACA DE SEPARACIÓN DE ESTANQUEIDAD H=1800 P=400
EMS185	PLACA DE SEPARACIÓN DE ESTANQUEIDAD H=1800 P=500
EMS186	PLACA DE SEPARACIÓN DE ESTANQUEIDAD H=1800 P=600
EMS188	PLACA DE SEPARACIÓN DE ESTANQUEIDAD H=1800 P=800
EMS204	PLACA DE SEPARACIÓN DE ESTANQUEIDAD H=2000 P=400
EMS205	PLACA DE SEPARACIÓN DE ESTANQUEIDAD H=2000 P=500
EMS206	PLACA DE SEPARACIÓN DE ESTANQUEIDAD H=2000 P=600
EMS208	PLACA DE SEPARACIÓN DE ESTANQUEIDAD H=2000 P=800

VERSIÓN ARMARIOS SPD - SLD

CÓDIGO	DESCRIPCIÓN
SPMS184	PLACA DE SEPARACIÓN DE ESTANQUEIDAD H=1800 P=400
SPMS185	PLACA DE SEPARACIÓN DE ESTANQUEIDAD H=1800 P=500
SPMS186	PLACA DE SEPARACIÓN DE ESTANQUEIDAD H=1800 P=600
SPMS204	PLACA DE SEPARACIÓN DE ESTANQUEIDAD H=2000 P=400
SPMS205	PLACA DE SEPARACIÓN DE ESTANQUEIDAD H=2000 P=500
SPMS206	PLACA DE SEPARACIÓN DE ESTANQUEIDAD H=2000 P=600

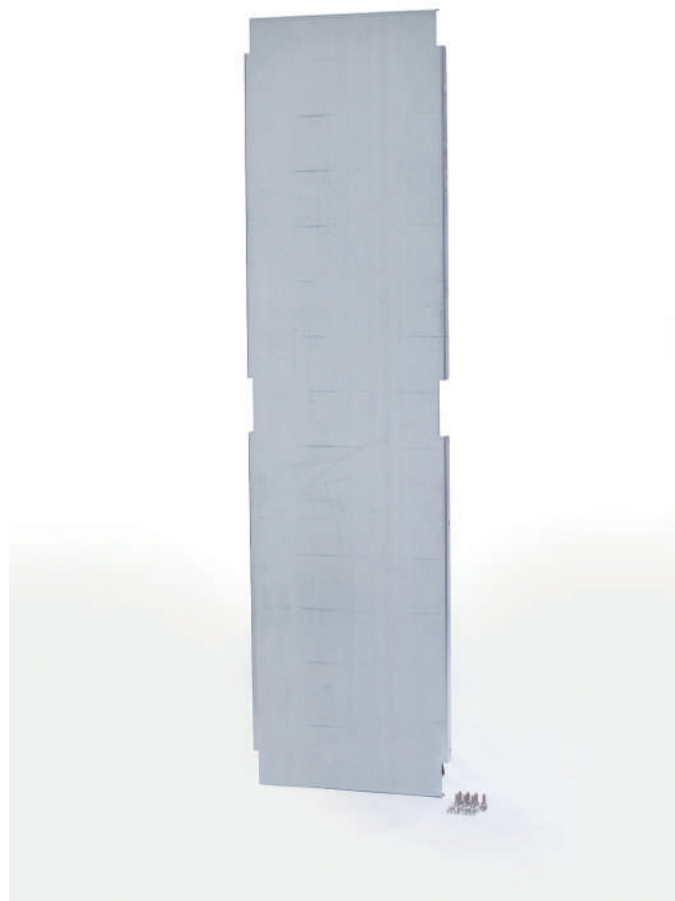

KIT PUERTA INTERNA CON BISAGRAS

EMP EML SPD SLD

Puerta interna con bisagras realizada en acero inoxidable AISI 304L (Wnr 1.4307) satinado fino tipo Scotch-brite. Fijada internamente a 75 mm de la puerta externa (otras profundidades de fijación bajo pedido); gracias al marco de cierre de serie garantiza un grado de protección IP20.

Con 2 cerraduras de 1/4 de vuelta con inserto de doble aleta; para los armarios de 1 puerta la apertura es reversible, mientras en los armarios de 2 puertas (con montante central) las bisagras están en los lados del armario y el cierre está hacia el centro.

Suministrada en kit de montaje o premontada. Es posible solicitar perforaciones según dibujo. El peso máximo recomendado que se debe aplicar a la puerta es de 35 kg.

CÓDIGO	DESCRIPCIÓN
EKCP6018	KIT PUERTA INTERNA ARMARIO EGO/SPEED A=600 H=1800
EKCP6020	KIT PUERTA INTERNA ARMARIO EGO/SPEED A=600 H=2000
EKCP8018	KIT PUERTA INTERNA ARMARIO EGO/SPEED A=800 H=1800
EKCP8020	KIT PUERTA INTERNA ARMARIO EGO/SPEED A=800 H=2000
EKCP1018	KIT PUERTA INTERNA ARMARIO EGO/SPEED A=1000 H=1800
EKCP1020	KIT PUERTA INTERNA ARMARIO EGO/SPEED A=1000 H=2000
EKCP1218	KIT PUERTA INTERNA ARMARIO EGO/SPEED A=1200 H=2000 MONTAJE EN VERSIÓN CON MONTANTE CENTRAL
EKCP1220	KIT PUERTA INTERNA ARMARIO EGO/SPEED A=1200 H=2000 MONTAJE EN VERSIÓN CON MONTANTE CENTRAL
EKCP1618	KIT PUERTA INTERNA ARMARIO EGO/SPEED A=1600 H=1800 MONTAJE EN VERSIÓN CON MONTANTE CENTRAL
EKCP1620	KIT PUERTA INTERNA ARMARIO EGO/SPEED A=1600 H=2000 MONTAJE EN VERSIÓN CON MONTANTE CENTRAL



KIT PRIORIDAD DE APERTURA

EMP EML SPD SLD

Accesorio diseñado para permitir dar una prioridad de apertura entre dos puertas con cierre adyacente.

Se debe usar en los armarios de 2 puertas con montante central. Se suministra en un kit de montaje o, si se solicita, pre-montado.

CÓDIGO	DESCRIPCIÓN
SAC068	KIT PRIORIDAD APERTURA PUERTAS ARMARIO EGO/SPEED

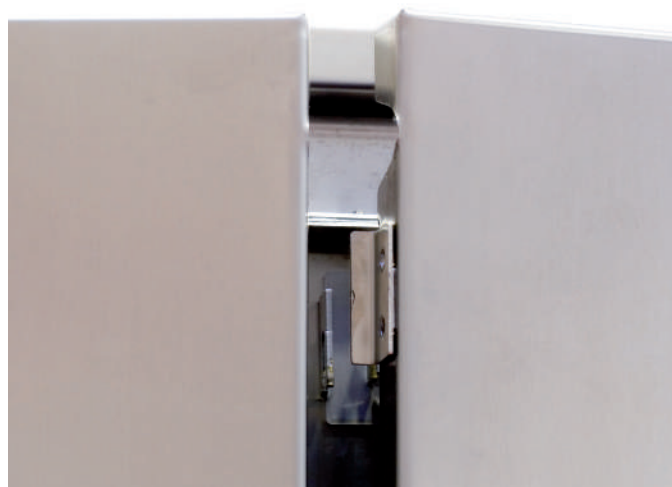

ACCESORIOS

MÓDULO PARA PALANCA DE CONTROL PARA EL MERCADO NORTEAMERICANO

SPD EMP

Armario de puerta individual derivado de las series componibles EGO y SPEED, realizado en acero inoxidable AISI 304L (Wnr 1.4307), que respeta la normativa NEMA, estándar de referencia para las disposiciones de seguridad en Estados Unidos y América del Norte.

El suministro incluye:

- Marco del armario con pared trasera
- Puerta (A puerta = A armario - 200 mm) que debe ser la puerta prioritaria en una composición de armarios
- Placa de montaje con introducción frontal (se recomienda el opcional de introducción lateral art. EAC037_60, EAC037_80, EAC037_100)
- Placa pasacable de estanqueidad extraíble en el lado inferior
- Montante delantero extraíble
- Panel delantero atornillado A=200 mm con perforación para las siguientes palancas de accionamiento:
 - Allen Bradley 1494 U-HM1
 - Square D 9422 A1
 - General Electric TDA tipo 1 y 2
 - Eaton-serie NZM
 - Siemens ITE MAX FLEX ®



ANCHO NOMINAL DEL ARMARIO	ANCHO NOMINAL DE LA PUERTA
600 mm	400 mm
800 mm	600 mm
1000 mm	800 mm

Para el pedido se recomienda consultar el siguiente esquema para la construcción del código, que está formado por el código de armario + sufijo **_PSE**R (puerta con manija a la derecha) y **_PSE**L (puerta con manija a la izquierda).

Ejemplo:

EMP6018050_**PSE**R / SPD6018050_**PSE**R

EMP6018050_**PSE**L / SPD6018050_**PSE**L

Compruebe el código del armario de referencia en la **página 6** para la serie **EMP** y en la **página 20** para la serie **SPD**.

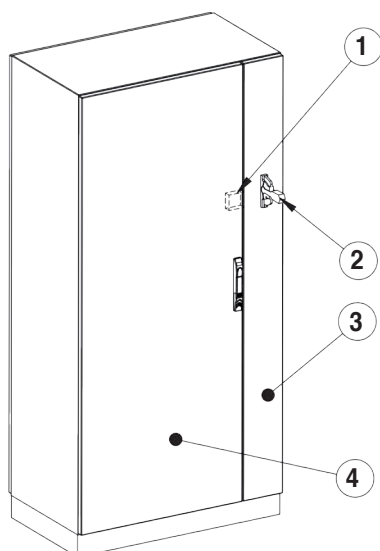

Este tipo de armario normalmente se une a otros módulos en batería y para responder a los requisitos NEM se requiere el uso del kit de enclavamientos que impida la apertura de las puertas de los armarios unidos en batería, si con anterioridad no se abre la puerta prioritaria.

Consulte el siguiente esquema para mayores detalles:

- ① PALANCAS DE BLOQUEO
- ② INTERRUPTOR DE PALANCA (NO SUMINISTRADO)
- ③ PANEL
- ④ PUERTA

KIT DE ENCLAVAMIENTO PARA PRIORIDAD DE APERTURA DE PUERTAS PARA ARMARIOS EN BATERÍA

Este dispositivo permite enclavar una puerta prioritaria, es decir, condicionar la apertura de las puertas secundarias, en una batería de armarios, a la apertura de la puerta prioritaria.

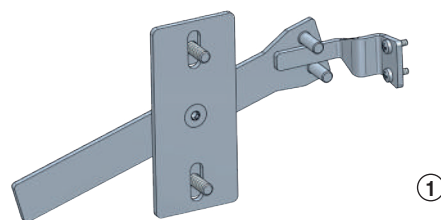

ENCLAVAMIENTO PRIMARIO ⑥

Accionamiento mecánico que hay que montar en la puerta principal del módulo para accionar la apertura de las puertas secundarias de los armarios en batería.

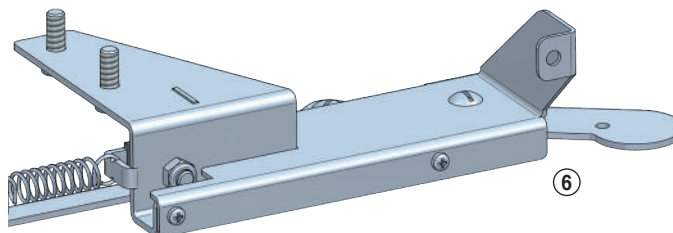

CÓDIGO	DESCRIPCIÓN
AMCR	MONTAJE EN MÓDULO A LA DERECHA
AMCL	MONTAJE EN MÓDULO A LA IZQUIERDA

MECANISMO DE REENVÍO ⑤

Transfiere el estado de apertura o cierre de la puerta principal a las puertas secundarias de los armarios unidos en batería, es decir, solo después de la apertura de la puerta principal es posible abrir las puertas secundarias. Se puede usar tanto para módulos colocados a la derecha como para módulos colocados a la izquierda.

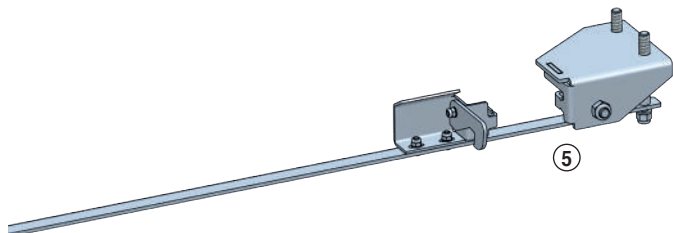

CÓDIGO	DIMENSIONES DEL MÓDULO
AAM600	A=600 mm
AAM800	A=800 mm
AAM1000	A=1000 mm

NOTA TÉCNICA:

Para armarios de doble puerta, con o sin montante central, es necesario comprar dos mecanismos de reenvío.

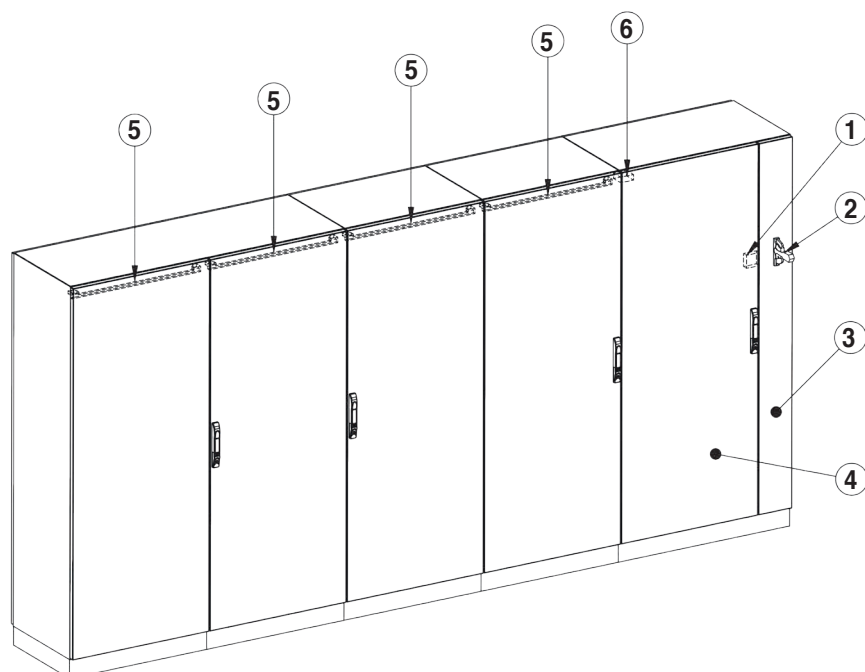

- ① PALANCAS DE BLOQUEO
- ② INTERRUPTOR DE PALANCA (NO SUMINISTRADO)
- ③ PANEL
- ④ PUERTA PRIORITARIA
- ⑤ MECANISMO DE REENVÍO
- ⑥ ENCLAVAMIENTO PRIMARIO

ACCESORIOS

DISPOSITIVO DE BLOQUEO DE PUERTA ABIERTA

EMP EML SPD SLD

Dispositivo que bloquea la puerta en posición abierta, evitando el cierre accidental. Puede suministrarse en un kit de montaje o, si se solicita, premontado.

Para el montaje in situ podría ser necesario realizar perforaciones o la fijación de tornillos prisioneros electrosoldados.

CÓDIGO	DESCRIPCIÓN
SAC048	DISPOSITIVO DE BLOQUEO DE PUERTA ABIERTA PARA ARMARIOS EGO/SPEED

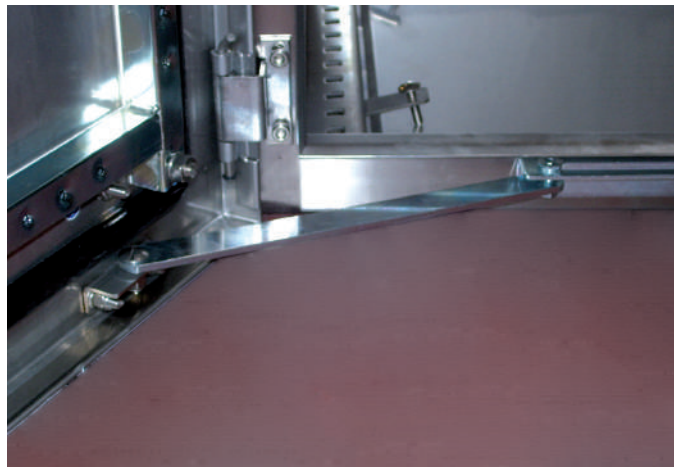

KIT PUERTA TRASERA PARA ARMARIOS

EMP EML

En las versiones EGO, el panel trasero se puede sustituir, sin perforar o modificar la estructura, con una puerta con bisagras realizada en acero inoxidable AISI 304L (Wnr 1.4307) satinado fino tipo Scotch-brite, con características exactamente iguales a la puerta frontal.

La puerta trasera puede premontarse en la fábrica o suministrarse en kit para el ensamblaje por parte del cliente final (en este caso la pieza se debe pedir).

En los armarios de 2 puertas A=1600 mm es necesario tener un kit de adaptación en el montante central, por lo que hay que prestar mucha atención al código de pedido, que es específico para los armarios de 2 puertas A=1600.

Para los anchos 1200 el kit de puertas traseras no está incluido en la configuración estándar, pero está disponible bajo pedido (versión especial que hay que ensamblar en la fábrica).

CÓDIGO	DESCRIPCIÓN
EPP6018	PUERTA TRASERA A=600 H=1800 (RECARGO)
EPP6020	PUERTA TRASERA A=600 H=2000 (RECARGO)
EPP8018	PUERTA TRASERA A=800 H=1800 (RECARGO)
EPP8020	PUERTA TRASERA A=800 H=2000 (RECARGO)
EPP1018	PUERTA TRASERA A=1000 H=1800 (RECARGO)
EPP1020	PUERTA TRASERA A=1000 H=2000 (RECARGO)
EPP1618	PUERTA TRASERA A=800 H=1800 N.02 PIEZA + KIT MONTANTES (RECARGO)
EPP1620	PUERTA TRASERA A=600 H=2000 N.02 PIEZA + KIT MONTANTES (RECARGO)



MARCO RACK 19" GIRATORIO PARA ARMARIO A=800

EMP EML SPD SLD

Realizados en AISI 304L (Wnr 1.4307) y estudiados para aplicaciones de instrumentos rack 19" dentro de armarios versión EGO y SPEED de 800 mm de ancho.

El eje de rotación se dispone aproximadamente a un tercio del ancho (en el lado de las bisagras) y permite alojar instrumentos profundos hasta 475 mm.

En el armario H=1800 mm la capacidad del marco rack 19" giratorio es de 35 unidades HE y de 40 unidades HE en el armario H=2000 mm.

La distancia desde el exterior del marco al interior de la puerta es de 70 mm. Se recomienda la aplicación en la fábrica del marco rack 19" giratorio y el uso del sistema de brida de pasaje de cables de bayoneta con pasacables de goma art. SAC001/80__S en lugar de la brida de entrada de cables estándar.



CÓDIGO	DESCRIPCIÓN
EACRACK8018	MARCO RACK 19" GIRATORIO 800x1800 35 U HE
EACRACK8020	MARCO RACK 19" GIRATORIO 800x2000 40 U HE

MARCO RACK 19" FIJO PARA ARMARIOS A=800

EMP EML SPD SLD

Marcos rígidos realizados en AISI 304L (Wnr 1.4307) y estudiados para aplicaciones de instrumentos rack 19" dentro de armarios versión EGO y SPEED de 800 mm de ancho, permiten alojar herramientas muy profundas.

Posibilidad de regulación de la profundidad y del eje horizontal. En el armario H=1800 mm la capacidad del marco rack 19" fijo es de 37 unidades HE y de 42 unidades HE en el armario H=2000 mm.

Se debe usar en lugar del marco rack giratorio cuando no haya una necesidad constante de acceder por el frente del armario a la zona trasera de los instrumentos rack.

Suministrado en kit de montaje.

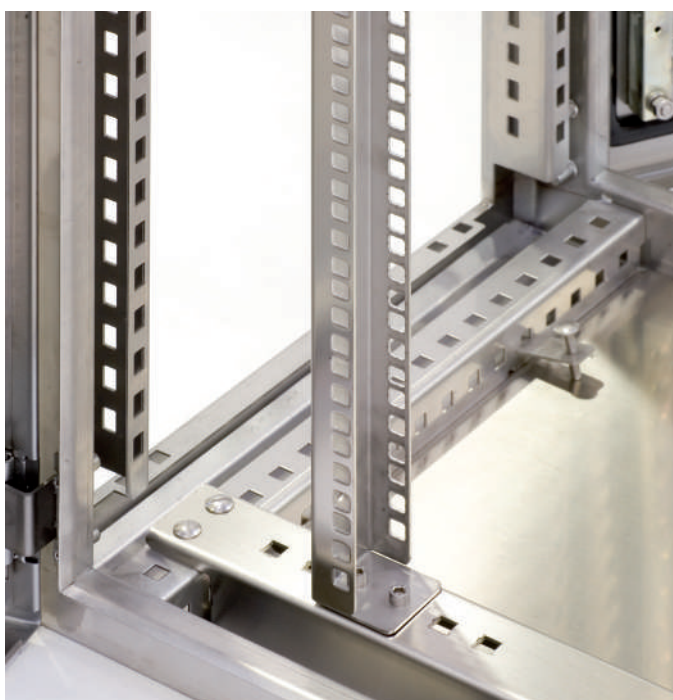

CÓDIGO	DESCRIPCIÓN
EACTRACK8018	MARCO RACK 19" FIJO 800x1800 37 U HE
EACTRACK8020	MARCO RACK 19" FIJO 800x2000 42 U HE

ACCESORIOS

PAR DE MONTANTES RACK 19" PARA ARMARIOS A=600

EMP

EML

SPD

SLD

Kit compuesto por 2 perfiles moldurados realizados en AISI 304L (Wnr 1.4307), preperforados de paso para aplicaciones de instrumentos rack 19" dentro de armarios versión EGO y SPEED con 600 mm de ancho.

En el armario H=1800 mm la capacidad de los montantes rack 19" es de 37 unidades HE y de 42 unidades HE en el armario H=2000.

Suministrados en kit de montaje.



CÓDIGO	DESCRIPCIÓN
EACMRACK6018	PAR DE MONTANTES RACK 19" 600x1800 37 U HE
EACMRACK6020	PAR DE MONTANTES RACK 19" 600x2000 42 U HE

PAR DE ABRAZADERAS DE SOPORTE DE LA BARRA DIN

EMP

EML

SPD

SLD

Par de abrazaderas realizadas en acero inoxidable AISI 304L (Wnr 1.4307) de soporte de la barra DIN con profundidad regulable para la fijación de interruptores modulares.

Se recomienda usar un par para cada panel con ranuras del kit de marco para interruptores modulares serie EKIM_ / SKIM_.

Suministradas en kit de montaje.



CÓDIGO	DESCRIPCIÓN
KSDIN	PAR DE ABRAZADERAS DE SOPORTE BARRA DIN CON ACCESORIOS PARA REGULACIÓN EN PROFUNDIDAD Y TORNILLOS DE ACERO INOXIDABLE (BARRA DIN NO INCLUIDA)

KIT DE INTERRUPTORES MODULARES

EMP EML SPD SLD

Sistema para el montaje de interruptores modulares dentro de los armarios de la serie EGO y SPEED, realizado en acero inoxidable AISI 304L (Wnr 1.4307) satinado fino tipo Scotch-brite.

Compuesto por marco con montantes verticales preperforados con paso DIN 25 mm y paneles atornillados ciegos o ranurados con ranura H=46 mm para alojar los interruptores más comunes a la venta. Los paneles ranurados son H=200 mm y tienen una capacidad de 23 módulos para armario A=600 mm y 34 módulos para armario A=800 mm.

Los paneles ciegos tienen una altura 200, 400 o 600 mm y se pueden perforar según dibujo. Los armarios de 1800 mm de altura tienen una altura útil del marco de 1600 mm, y 2 paneles de cierre de H=50 mm que hay que montar como terminales arriba y abajo.

Los armarios de 2000 mm de altura tienen una altura útil del marco de 1800 mm, y 2 paneles de cierre de H=50 mm que hay que montar como terminales arriba y abajo. El número y el tipo de los paneles atornillados (los paneles están comprendidos en el kit) se deben solicitar en el pedido de compra con la descripción, el esquema, o código y número de paneles (para los códigos de los paneles, véase la sección específica).

Se recomienda la aplicación del marco en la fábrica, mientras los paneles se suministran en kit de montaje. Los armarios con marco preperforado para paneles interruptores modulares se suministran sin placa interna de montaje completa o parcial, que se convierte en un opcional solo para esta configuración.



VERSIÓN ARMARIOS EMP - EML

CÓDIGO	DESCRIPCIÓN
EKIM6018	MARCO PREPERFORADO, 08 PANELES Y TORNILLOS DE ACERO INOXIDABLE
EKIM6020	MARCO PREPERFORADO, 09 PANELES Y TORNILLOS DE ACERO INOXIDABLE
EKIM8018	MARCO PREPERFORADO, 08 PANELES Y TORNILLOS DE ACERO INOXIDABLE
EKIM8020	MARCO PREPERFORADO, 09 PANELES Y TORNILLOS DE ACERO INOXIDABLE

VERSIÓN ARMARIOS SPD - SLD

CÓDIGO	DESCRIPCIÓN
SKIM6018	MARCO PREPERFORADO, 08 PANELES Y TORNILLOS DE ACERO INOXIDABLE
SKIM6020	MARCO PREPERFORADO, 09 PANELES Y TORNILLOS DE ACERO INOXIDABLE
SKIM8018	MARCO PREPERFORADO, 08 PANELES Y TORNILLOS DE ACERO INOXIDABLE
SKIM8020	MARCO PREPERFORADO, 09 PANELES Y TORNILLOS DE ACERO INOXIDABLE

ACCESORIOS

PANELES CIEGOS PARA MARCO DE INTERRUPTORES MODULARES PARA ARMARIOS (REPUESTO)

EMP EML SPD SLD

Paneles ciegos realizados en acero inoxidable AISI 304L (Wnr 1.4307) satinado fino tipo Scotch-brite, que se debe atornillar al marco para interruptores modulares para armarios serie EGO y SPEED de 600 mm y 800 mm de ancho.

Los paneles normalmente se entregan junto con el código del marco para interruptores modulares y tienen alturas de 200, 400, 600 mm.

Bajo pedido se pueden perforar según dibujo.



CÓDIGO	DESCRIPCIÓN
EPC600200	PANEL CIEGO H=200 PARA ARMARIO A=600
EPC800200	PANEL CIEGO H=200 PARA ARMARIO A=800
EPC600400	PANEL CIEGO H=200 PARA ARMARIO A=600
EPC800400	PANEL CIEGO H=200 PARA ARMARIO A=800
EPC600600	PANEL CIEGO H=200 PARA ARMARIO A=600
EPC800600	PANEL CIEGO H=200 PARA ARMARIO A=800

PANELES RANURADOS PARA MARCO DE INTERRUPTORES MODULARES (REPUESTO)

EMP EML SPD SLD

Paneles ranurados realizados en acero inoxidable AISI 304L (Wnr 1.4307) satinado fino de tipo Scotch-brite que se debe atornillar al marco para interruptores modulares (art. EKIM_ / SKIM_) para armarios serie EGO y SPEED de 600 mm y 800 mm de ancho.

Los paneles normalmente se entregan junto con el código del marco para interruptores modulares.



CÓDIGO	DESCRIPCIÓN
EPF600200	PANEL PERFORADO H=200 PARA ARMARIO A=600 CAPACIDAD 23 MÓDULOS
EPF800200	PANEL PERFORADO H=200 PARA ARMARIO A=800 CAPACIDAD 23 MÓDULOS

KIT PLACA DE MONTAJE PARCIAL

EMP EML SPD SLD

Accesorio usado en los armarios serie EGO y SPEED para tener una placa de montaje parcial deslizable en profundidad, localizada en una zona específica del armario.

Este dispositivo por lo general está subordinado al uso del kit de interruptores modulares (art. EKIM_ / SKIM_). El kit está compuesto por 4 abrazaderas molduradas para la fijación en la profundidad del armario y por una placa de montaje parcial regulable en profundidad, todo en chapa galvanizada en caliente.

Las alturas disponibles son 200 mm, 400 mm, 600 mm, 800 mm, los anchos están dedicados a los armarios A=600 mm y 800 mm, mientras las profundidades cubren toda la gama EGO y SPEED.



CÓDIGO	DESCRIPCIÓN
EKPFMOD624	PLACA DE MONTAJE PARCIAL 600x200x400
EKPFMOD625	PLACA DE MONTAJE PARCIAL 600x200x500
EKPFMOD626	PLACA DE MONTAJE PARCIAL 600x200x600
EKPFMOD628	PLACA DE MONTAJE PARCIAL 600x200x800
EKPFMOD644	PLACA DE MONTAJE PARCIAL 600x400x400
EKPFMOD645	PLACA DE MONTAJE PARCIAL 600x400x500
EKPFMOD646	PLACA DE MONTAJE PARCIAL 600x400x600
EKPFMOD648	PLACA DE MONTAJE PARCIAL 600x400x800

CÓDIGO	DESCRIPCIÓN
EKPFMOD824	PLACA DE MONTAJE PARCIAL 800x200x400
EKPFMOD825	PLACA DE MONTAJE PARCIAL 800x200x500
EKPFMOD826	PLACA DE MONTAJE PARCIAL 800x200x600
EKPFMOD828	PLACA DE MONTAJE PARCIAL 800x200x800
EKPFMOD844	PLACA DE MONTAJE PARCIAL 800x400x400
EKPFMOD845	PLACA DE MONTAJE PARCIAL 800x400x500
EKPFMOD846	PLACA DE MONTAJE PARCIAL 800x400x600
EKPFMOD848	PLACA DE MONTAJE PARCIAL 800x400x800

PAR DE ABRAZADERAS PREPERFORADAS DE PROFUNDIDAD PARA EQUIPAMIENTO INTERIOR DE ARMARIOS

EMP EML SPD SLD

Abrazaderas molduradas y preperforadas para fijación interior en la profundidad de armarios de la serie EGO y SPEED, realizadas en chapa galvanizada, permiten una ejecución racional del equipamiento interior del cuadro.



VERSIÓN ARMARIOS EMP - EML

CÓDIGO	DESCRIPCIÓN
EAC051_400	PAR DE SOPORTE PREPERFORADAS DE PROFUNDIDAD P=400 PARA ARMADIO EGO
EAC051_500	PAR DE SOPORTE PREPERFORADAS DE PROFUNDIDAD P=500 PARA ARMADIO EGO
EAC051_600	PAR DE SOPORTE PREPERFORADAS DE PROFUNDIDAD P=600 PARA ARMADIO EGO
EAC051_800	PAR DE SOPORTE PREPERFORADAS DE PROFUNDIDAD P=800 PARA ARMADIO EGO

VERSIÓN ARMARIOS SPD - SLD

CÓDIGO	DESCRIPCIÓN
SPAC051_400	PAR DE SOPORTE PREPERFORADAS DE PROFUNDIDAD P=400 PARA ARMADIO EGO
SPAC051_500	PAR DE SOPORTE PREPERFORADAS DE PROFUNDIDAD P=500 PARA ARMADIO EGO
SPAC051_600	PAR DE SOPORTE PREPERFORADAS DE PROFUNDIDAD P=600 PARA ARMADIO EGO

ACCESORIOS

PUERTA DE PROTECCIÓN EN LEXAN TRANSPARENTE

EMP

EML

SPD

SLD

TPuertas transparentes realizadas en acero inoxidable AISI 304L (Wnr 1.4307) satinado fino tipo Scotch-brite. Se usan para proteger con grado de protección IP66 perforaciones o instrumentos.

El panel transparente en Lexan permite ver los dispositivos montados debajo de la puerta de protección. La apertura de las puertas de protección es reversible y puede ser 90° o 180°, en función de la aplicación.

Se suministra en un kit de montaje con el correspondiente escantillón para la perforación in situ o, si se solicita, premontada. Se pueden montar en cualquier producto, donde haya una superficie suficientemente amplia para permitir la fijación (se debe comprobar con el departamento técnico).



CÓDIGO	DESCRIPCIÓN	N. PUNTOS DE CIERRE
SVPN30306U	PUERTA DE PROTECCIÓN A=300 H=300	1
SVPN30386U	PUERTA DE PROTECCIÓN A=300 H=380	1
SVPN30456U	PUERTA DE PROTECCIÓN A=300 H=450	2
SVPN38306U	PUERTA DE PROTECCIÓN A=380 H=300	1
SVPN38386U	PUERTA DE PROTECCIÓN A=380 H=380	1
SVPN38606U	PUERTA DE PROTECCIÓN A=380 H=600	2
SVPN40506U	PUERTA DE PROTECCIÓN A=400 H=500	2
SVPN45306U	PUERTA DE PROTECCIÓN A=450 H=300	1
SVPN45456U	PUERTA DE PROTECCIÓN A=450 H=450	2
SVPN45606U	PUERTA DE PROTECCIÓN A=450 H=600	2
SVPN50706U	PUERTA DE PROTECCIÓN A=500 H=700	2
SVPN60386U	PUERTA DE PROTECCIÓN A=600 H=380	2
SVPN60456U	PUERTA DE PROTECCIÓN A=600 H=450	2
SVPN60606U	PUERTA DE PROTECCIÓN A=600 H=600	2
SVPN60756U	PUERTA DE PROTECCIÓN A=600 H=750	2
SVPN60906U***	PUERTA DE PROTECCIÓN A=600 H=900	2
SVPN601206U***	PUERTA DE PROTECCIÓN A=600 H=1200	2
SVPN75756U***	PUERTA DE PROTECCIÓN A=750 H=750	2
SVPN751006U***	PUERTA DE PROTECCIÓN A=750 H=1000	2
SVPN801206U***	PUERTA DE PROTECCIÓN A=800 H=1200	2
SVPN90606U***	PUERTA DE PROTECCIÓN A=900 H=600	2

● VISTA FRONTAL MODELOS ***

MONTAJE DE BISAGRAS CON APERTURA PUERTA DE PROTECCIÓN A 180°
(se debe comprobar en función de la aplicación)

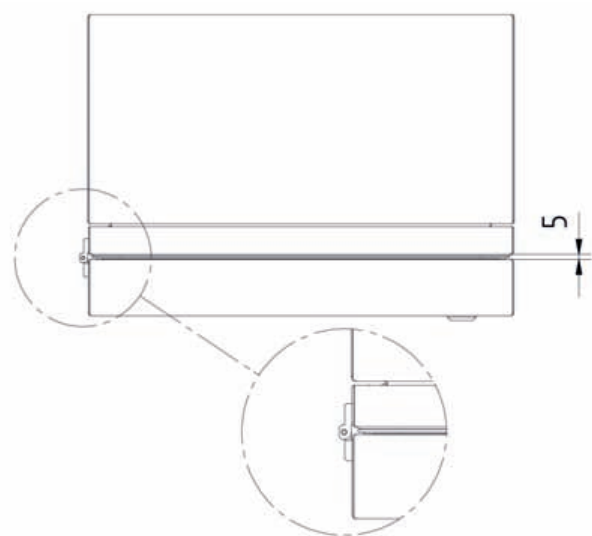

MONTAJE DE BISAGRAS CON APERTURA PUERTA DE PROTECCIÓN A 90°

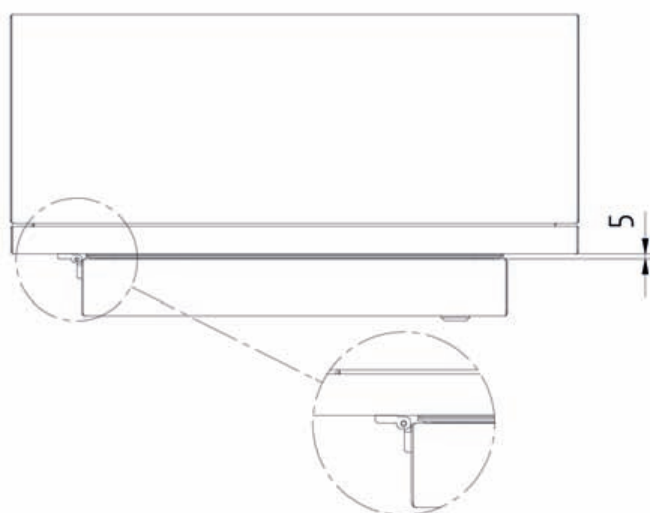

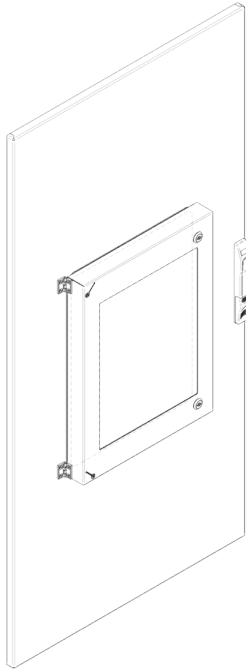

VERSIÓN CON 1 PUNTO DE CIERRE

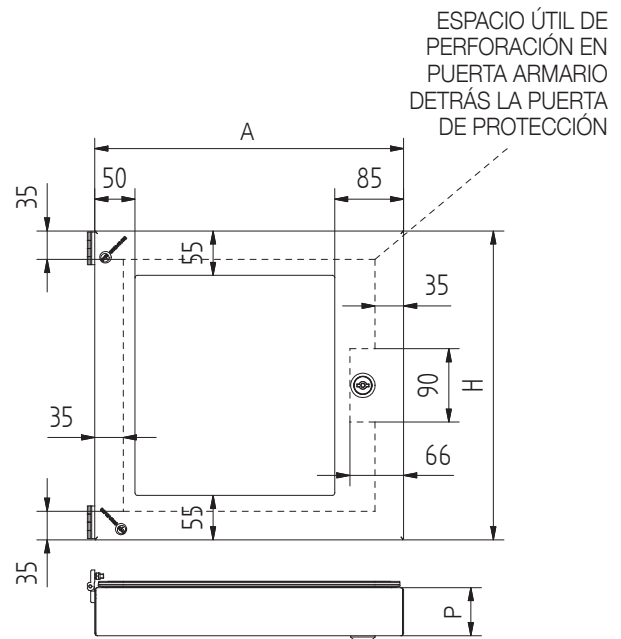

VERSIÓN CON 2 PUNTO DE CIERRE

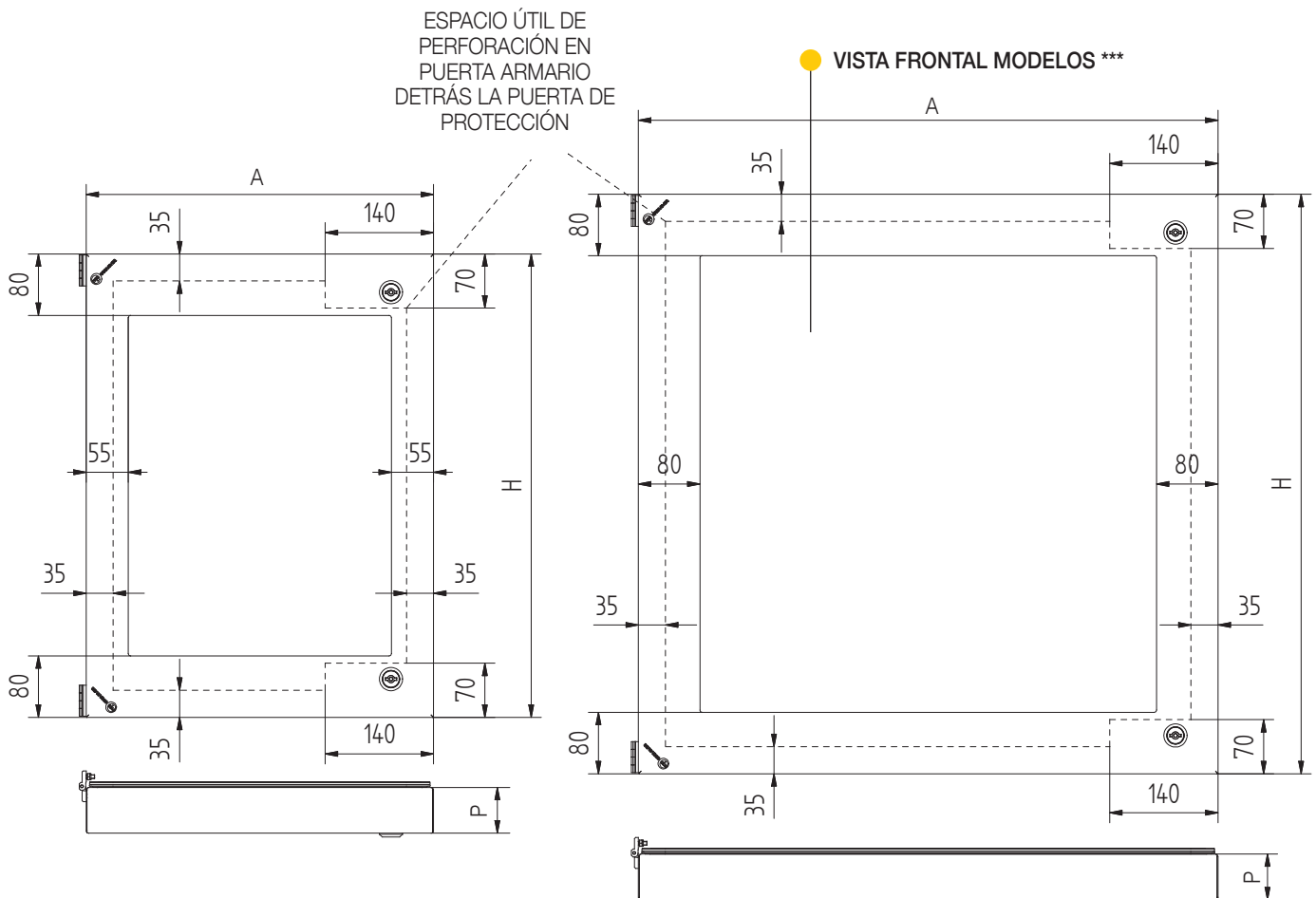

ACCESORIOS

COMPARTIMIENTO PORTACABLES H=200 EN LA PARTE SUPERIOR

EMP

EML

SPD

SLD

ERCM-2

SRCM

Compartimiento cables H=200 mm en acero inoxidable AISI 304L (Wnr 1.4307), satinado fino tipo Scotch-brite, para ser montado en la parte superior del armario para proteger los cables de alimentación. Inspeccionable en todos los lados, cerrado con una brida en la parte superior, con grado de protección IP20.

En armarios EGO y SPEED en batería, las bridas laterales no se deben fijar de forma que los 2 compartimientos adyacentes comuniquen.

Se puede usar como contenedor de cables o barra de distribución o como simple cubierta de dispositivos montados en la parte superior. Tiene un sistema que permite la elevación del armario en cáncamos colocadas encima del compartimiento.

Se suministra en un kit de montaje o, si se solicita, pre-montado.



VERSIÓN ARMARIOS EMP - EML - SPD - SLD

CÓDIGO	DESCRIPCIÓN
STVP06040	COMPARTIMIENTO PARTE SUPERIOR H=200 ENTRADA CABLES 600x400
STVP08040	COMPARTIMIENTO PARTE SUPERIOR H=200 ENTRADA CABLES 800x400
STVP10040	COMPARTIMIENTO PARTE SUPERIOR H=200 ENTRADA CABLES 1000x400
STVP12040	COMPARTIMIENTO PARTE SUPERIOR H=200 ENTRADA CABLES 1200x400
STVP16040	COMPARTIMIENTO PARTE SUPERIOR H=200 ENTRADA CABLES 1600x400
STVP06050	COMPARTIMIENTO PARTE SUPERIOR H=200 ENTRADA CABLES 600x500
STVP08050	COMPARTIMIENTO PARTE SUPERIOR H=200 ENTRADA CABLES 800x500
STVP10050	COMPARTIMIENTO PARTE SUPERIOR H=200 ENTRADA CABLES 1000x500
STVP12050	COMPARTIMIENTO PARTE SUPERIOR H=200 ENTRADA CABLES 1200x500
STVP16050	COMPARTIMIENTO PARTE SUPERIOR H=200 ENTRADA CABLES 1600x500

NOTAS:

- Se puede montar en los armarios serie SPEED montando el módulo invertido.
- No se puede comprar el compartimiento de forma individual sino solo acoplado con el módulo.

VERSIÓN MÓDULO PARA ZONA DE CABLES ERCM-2 - SRCM

CÓDIGO	DESCRIPCIÓN
STVP04040	COMPARTIMIENTO PARTE SUPERIOR MÓDULO PARA ZONA DE CABLES H=200 DIMENSIONES 400x400
STVP04050	COMPARTIMIENTO PARTE SUPERIOR MÓDULO PARA ZONA DE CABLES H=200 DIMENSIONES 400x500
STVP04060	COMPARTIMIENTO PARTE SUPERIOR MÓDULO PARA ZONA DE CABLES H=200 DIMENSIONES 400x600
STVP04080	COMPARTIMIENTO PARTE SUPERIOR MÓDULO PARA ZONA DE CABLES H=200 DIMENSIONES 400x800

CÓDIGO	DESCRIPCIÓN
STVP06060	COMPARTIMIENTO PARTE SUPERIOR H=200 ENTRADA CABLES 600x600
STVP08060	COMPARTIMIENTO PARTE SUPERIOR H=200 ENTRADA CABLES 800x600
STVP10060	COMPARTIMIENTO PARTE SUPERIOR H=200 ENTRADA CABLES 1000x600
STVP12060	COMPARTIMIENTO PARTE SUPERIOR H=200 ENTRADA CABLES 1200x600
STVP16060	COMPARTIMIENTO PARTE SUPERIOR H=200 ENTRADA CABLES 1600x600
STVP06080	COMPARTIMIENTO PARTE SUPERIOR H=200 ENTRADA CABLES 600x800
STVP08080	COMPARTIMIENTO PARTE SUPERIOR H=200 ENTRADA CABLES 800x800
STVP10080	COMPARTIMIENTO PARTE SUPERIOR H=200 ENTRADA CABLES 1000x800
STVP12080	COMPARTIMIENTO PARTE SUPERIOR H=200 ENTRADA CABLES 1200x800
STVP16080	COMPARTIMIENTO PARTE SUPERIOR H=200 ENTRADA CABLES 1600x800

TEJADILLO PARALLUVIA "HIGIÉNICO"

EMP EML SPD SLD ERCM-2 SRCM

Tejadillo superiores realizadas en acero inoxidable AISI 304L (Wnr 1.4307) satinado fino tipo Scotch-brite, usadas para proteger los armarios en ambientes que requieren limpieza frecuente.

De esta manera las juntas se protegen contra el envejecimiento y se disminuye la posibilidad de formación de suciedad. La inclinación de la parte superior, a 30° hacia el frente, impide el apoyo de objetos.

No aplicables en armarios con profundidad de 800 mm. También se pueden usar para armarios versión compacta serie SCS y SLS. Se suministran en un kit de montaje con el correspondiente escantillón para la perforación in situ o, si se solicita, premontadas.



CÓDIGO	DESCRIPCIÓN
TTPN4040H	PARTE SUPERIOR ANTILLUVIA PARA MÓDULOS A=400 H=400
TTPN4050H	PARTE SUPERIOR ANTILLUVIA PARA MÓDULOS A=400 H=500
TTPN4060H	PARTE SUPERIOR ANTILLUVIA PARA MÓDULOS A=400 H=600
TTPN6040H	PARTE SUPERIOR ANTILLUVIA PARA MÓDULOS A=600 H=400
TTPN6050H	PARTE SUPERIOR ANTILLUVIA PARA MÓDULOS A=600 H=500
TTPN6060H	PARTE SUPERIOR ANTILLUVIA PARA MÓDULOS A=600 P=600
TTPN8040H	PARTE SUPERIOR ANTILLUVIA PARA MÓDULOS A=800 P=400
TTPN8050H	PARTE SUPERIOR ANTILLUVIA PARA MÓDULOS A=800 P=500
TTPN8060H	PARTE SUPERIOR ANTILLUVIA PARA MÓDULOS A=800 P=600

CÓDIGO	DESCRIPCIÓN
TTPN10040H	PARTE SUPERIOR ANTILLUVIA PARA MÓDULOS A=1000 P=400
TTPN10050H	PARTE SUPERIOR ANTILLUVIA PARA MÓDULOS A=1000 P=500
TTPN10060H	PARTE SUPERIOR ANTILLUVIA PARA MÓDULOS A=1000 P=600
TTPN12040H	PARTE SUPERIOR ANTILLUVIA PARA MÓDULOS A=1200 P=400
TTPN12050H	PARTE SUPERIOR ANTILLUVIA PARA MÓDULOS A=1200 P=500
TTPN12060H	PARTE SUPERIOR ANTILLUVIA PARA MÓDULOS A=1200 P=600
TTPN16040H	PARTE SUPERIOR ANTILLUVIA PARA MÓDULOS A=1600 P=400
TTPN16050H	PARTE SUPERIOR ANTILLUVIA PARA MÓDULOS A=1600 P=500
TTPN16060H	PARTE SUPERIOR ANTILLUVIA PARA MÓDULOS A=1600 P=600

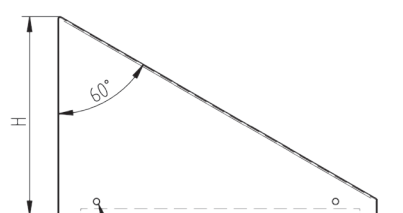
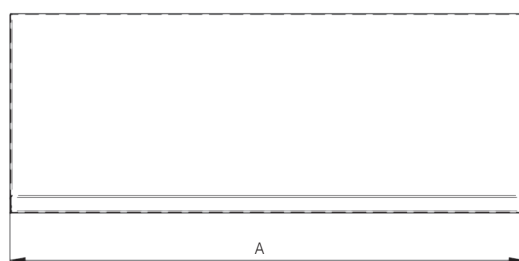
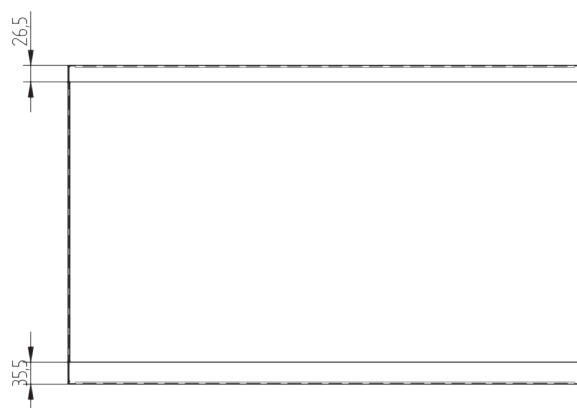

AGUJEROS PARA FIJACIÓN A BARRA DE ELEVACIÓN

ACCESORIOS

PLACA DE MONTAJE

EMP

EML

SPD

SLD

Placas de montaje de chapa galvanizada para armarios serie EGO y SPEED. Se deben considerar como repuesto o adicionales, porque todos los armarios tienen la placa de montaje.

La versión adicional se usa en los armarios con puerta trasera para duplicar la superficie de cableado.

La versión aumentada permite ampliar la superficie de cableado sin modificar la configuración del armario.



VERSIÓN DE REPUESTO

CÓDIGO	DESCRIPCIÓN
SPF060180	PLACA DE MONTAJE A=600 H=1800
SPF060200	PLACA DE MONTAJE A=600 H=2000
SPF080180	PLACA DE MONTAJE A=800 H=1800
SPF080200	PLACA DE MONTAJE A=800 H=2000
SPF100180	PLACA DE MONTAJE A=1000 H=1800
SPF100200	PLACA DE MONTAJE A=1000 H=2000
SPF120180	PLACA DE MONTAJE A=1200 H=1800
SPF120200	PLACA DE MONTAJE A=1200 H=2000
SPF160180	PLACA DE MONTAJE A=1600 H=1800
SPF160200	PLACA DE MONTAJE A=1600 H=2000

VERSIÓN ADICIONAL CON INTRODUCCIÓN FRONTAL

La versión con el sufijo _AS incluye las correderas para introducción frontal y las respectivas abrazaderas de fijación al armario.

CÓDIGO	DESCRIPCIÓN
SPF060180_AS	PLACA DE MONTAJE A=600 H=1800 INTRODUCCIÓN FRONTAL
SPF060200_AS	PLACA DE MONTAJE A=600 H=2000 INTRODUCCIÓN FRONTAL
SPF080180_AS	PLACA DE MONTAJE A=800 H=1800 INTRODUCCIÓN FRONTAL
SPF080200_AS	PLACA DE MONTAJE A=800 H=2000 INTRODUCCIÓN FRONTAL
SPF100180_AS	PLACA DE MONTAJE A=1000 H=1800 INTRODUCCIÓN FRONTAL
SPF100200_AS	PLACA DE MONTAJE A=1000 H=2000 INTRODUCCIÓN FRONTAL
SPF120180_AS	PLACA DE MONTAJE A=1200 H=1800 INTRODUCCIÓN FRONTAL
SPF120200_AS	PLACA DE MONTAJE A=1200 H=2000 INTRODUCCIÓN FRONTAL
SPF160180_AS	PLACA DE MONTAJE A=1600 H=1800 INTRODUCCIÓN FRONTAL
SPF160200_AS	PLACA DE MONTAJE A=1600 H=2000 INTRODUCCIÓN FRONTAL

VERSIÓN AUMENTADA EN SUSTITUCIÓN DE LA PLACA DE MONTAJE ESTÁNDAR

CÓDIGO	DESCRIPCIÓN
SPF060180_M	PLACA DE MONTAJE A=600 H=1800
SPF060200_M	PLACA DE MONTAJE A=600 H=2000
SPF080180_M	PLACA DE MONTAJE A=800 H=1800
SPF080200_M	PLACA DE MONTAJE A=800 H=2000
SPF100180_M	PLACA DE MONTAJE A=1000 H=1800
SPF100200_M	PLACA DE MONTAJE A=1000 H=2000
SPF120180_M	PLACA DE MONTAJE A=1200 H=1800
SPF120200_M	PLACA DE MONTAJE A=1200 H=2000
SPF160180_M	PLACA DE MONTAJE A=1600 H=1800
SPF160200_M	PLACA DE MONTAJE A=1600 H=2000

VERSIÓN ADICIONAL CON INTRODUCCIÓN LATERAL

La versión con sufijo _AR incluye los rodillos para introducción lateral, mientras el kit de guías de deslizamiento, en función del ancho de la placa, se debe pedir por separado (art. EAC037/___).

CÓDIGO	DESCRIPCIÓN
SPF060180_AR	INSERCIÓN LATERAL DE LA PLACA DE MONTAJE A=600 H=1800
SPF060200_AR	INSERCIÓN LATERAL DE LA PLACA DE MONTAJE A=600 H=2000
SPF080180_AR	INSERCIÓN LATERAL DE LA PLACA DE MONTAJE A=800 H=1800
SPF080200_AR	INSERCIÓN LATERAL DE LA PLACA DE MONTAJE A=800 H=2000
SPF100180_AR	INSERCIÓN LATERAL DE LA PLACA DE MONTAJE A=1000 H=1800
SPF100200_AR	INSERCIÓN LATERAL DE LA PLACA DE MONTAJE A=1000 H=2000
SPF120180_AR	INSERCIÓN LATERAL DE LA PLACA DE MONTAJE A=1200 H=1800
SPF120200_AR	INSERCIÓN LATERAL DE LA PLACA DE MONTAJE A=1200 H=2000
SPF160180_AR	INSERCIÓN LATERAL DE LA PLACA DE MONTAJE A=1600 H=1800
SPF160200_AR	INSERCIÓN LATERAL DE LA PLACA DE MONTAJE A=1600 H=2000

KIT DE SEGURIDAD PLACA DE MONTAJE INTRODUCCIÓN FRONTAL PARA ARMARIOS

EMP EML SPD SLD

Dispositivo diseñado para garantizar la total seguridad durante la maniobra de introducción de la placa precableada dentro de los armarios serie EGO y SPEED.

Se puede usar solo para la introducción frontal de la placa, impidiendo que esta última se pueda caer.

Se suministra en un kit de montaje o, si se solicita, pre-montado.



CÓDIGO	DESCRIPCIÓN
SAC057	KIT DE SEGURIDAD PLACA DE MONTAJE

SOPORTES DE APOYO DE ELEMENTOS PESADOS ZONA INFERIOR

EMP EML SPD SLD

Soporte muy resistentes de chapa galvanizada preperforadas y preparadas para el montaje de elementos pesados en la base interior del armario.

La fijación se realiza en horizontal con los tornillos suministrados en los agujeros de los refuerzos interiores preperforados en profundidad del marco del armario.

Suministradas en kit de montaje.



CÓDIGO	DESCRIPCIÓN
SAC053/600	SOPORTES DE APOYO DE ELEMENTOS PESADOS A=600
SAC053/800	SOPORTES DE APOYO DE ELEMENTOS PESADOS A=800
SAC053/1000	SOPORTES DE APOYO DE ELEMENTOS PESADOS A=1000

ACCESORIOS

SOPORTES PARA PLAFÓN DE ILUMINACIÓN

EMP EML SPD SLD

Soporte en chapa galvanizada perforadas y preparadas para el montaje de plafones u otros dispositivos de iluminación en la parte alta delantera dentro del armario.

Suministradas en kit de montaje.

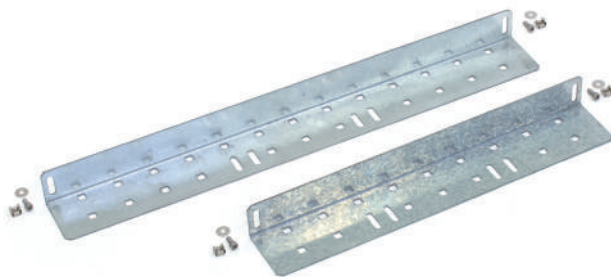

CÓDIGO	DESCRIPCIÓN
SAC042/600	SOPORTE PARA PLAFÓN ARMARIO A=600
SAC042/800	SOPORTE PARA PLAFÓN ARMARIO A=800
SAC042/1000	SOPORTE PARA PLAFÓN ARMARIO A=1000

PAR DE GUÍAS TELESCÓPICAS

EMP EML SPD SLD

De hierro niquelado, que se debe usar para extraer los estantes y los cajones en realizaciones especiales bajo indicaciones del cliente.

Permiten la extracción total de toda la longitud de la guía y garantizan un robusto sostén incluso para pesos de hasta 30 kg.



CÓDIGO	DESCRIPCIÓN
ACC068_300	PAR DE GUÍAS TELESCÓPICAS A300/628
ACC68_500	PAR DE GUÍAS TELESCÓPICAS A500/1021

SOPORTE DE FIJACIÓN DE CABLES EN ENTRADA DE LA BRIDA INFERIOR

EMP EML SPD SLD

Soporte en chapa galvanizada preperforadas y preparadas para la fijación de los cables en entrada desde abajo a través de la brida pasacable inferior.

Permiten una colocación racional y ordenada de los cables hacia la placa de montaje. Posicionamiento regulable. Suministradas en kit de montaje.



CÓDIGO	DESCRIPCIÓN
SAC056/600	SOPORTE DE FIJACIÓN DE CABLES ARMARIO A=600
SAC056/800	SOPORTE DE FIJACIÓN DE CABLES ARMARIO A=800
SAC056/1000	SOPORTE DE FIJACIÓN DE CABLES ARMARIO A=1000

KIT ESTANTE PORTA ORDENADOR PARA LA PARTE INTERIOR DE LA PUERTA DE LOS ARMARIOS

EMP EML SPD SLD

Kit estante interior de la puerta para sostener un ordenador portátil que se puede usar en armarios con puertas de 600 mm y 800 mm de ancho.

El kit está compuesto por la hoja abatible y los respectivos soportes con guías de compás. El posicionamiento es regulable en altura en el refuerzo interior de la puerta.

No se pueden montar en los armarios A=1200 mm sin montante en la puerta prioritaria. No se pueden montar en los armarios con altura inferior a 1800 mm. Suministrada en kit de montaje o premontada (bajo pedido).



CÓDIGO	DESCRIPCIÓN
SAC058/600	KIT HOJA ABATIBLE PORTA ORDENADOR PUERTA ARMARIO EGO/SPEED A=600
SAC058/800	KIT HOJA ABATIBLE PORTA ORDENADOR PUERTA ARMARIO EGO/SPEED A=800

SOPORTES DE APOYO DE LA CANALETA PORTACABLES EN LA PUERTA

EMP EML SPD SLD

Abrazaderas en chapa galvanizada perforadas y preparadas para el montaje de canaletas portacables u otros dispositivos en la parte interior de la puerta.

La fijación se realiza con los tornillos suministrados en los agujeros del tubular de reforzamiento interno de la puerta.

No se pueden montar en los armarios L=1200 mm sin montante en la puerta prioritaria.

No se pueden montar en los armarios con altura inferior a 1800 mm. Suministradas en kit de montaje.

CÓDIGO	DESCRIPCIÓN
SAC045/600	SOPORTE PARA CANALETA PORTACABLES EN LA PUERTA A=600
SAC046/800	SOPORTE PARA CANALETA PORTACABLES EN LA PUERTA A=800
SAC047/1000	SOPORTE PARA CANALETA PORTACABLES EN LA PUERTA A=1000



ACCESORIOS

MANIJAS Y LLAVES

EMP

EML

SPD

SLD

ERCM-2

SRCM

Manijas, carrillones y llaves de mayor uso para armarios.

Bajo petición, se puede suministrar cualquier tipo de manija con cualquier tipo de inserto, como forma y material de fabricación.

VERSIÓN PARA ARMARIOS + MÓDULO PARA ZONA DE CABLES SRCM

CÓDIGO	DESCRIPCIÓN
SAC054	MANIJA POLIAMIDA INSERTO DOBLE ALETA 3 mm LOGOTIPO MPGAMMA (sin llave)
SAC055	MANIJA POLIAMIDA CON LLAVE CIFRADA EK333
SAC054_5	MANIJA POLIAMIDA INSERTO DOBLE ALETA 5 mm (con llave)
SAC054_Q7	MANIJA POLIAMIDA INSERTO CUADRADO 7 mm (con llave)
SAC054_Q8	MANIJA POLIAMIDA INSERTO CUADRADO 8 mm (con llave)
SAC054_T	MANIJA POLIAMIDA INSERTO TRIANGULAR 8 mm (con llave)
SAC050	MANIJA DE ACERO INOXIDABLE INSERTO DOBLE ALETA 3 mm (con llave)
SAC051	MANIJA DE ACERO INOXIDABLE CON LLAVE CIFRADA EK333
SAC050_5	MANIJA DE ACERO INOXIDABLE INSERTO DOBLE ALETA 5 mm (con llave)
SAC050_Q7	MANIJA DE ACERO INOXIDABLE INSERTO CUADRADO 7 mm (con llave)
SAC050_Q8	MANIJA DE ACERO INOXIDABLE INSERTO CUADRADO 8 mm (con llave)
SAC050_T	MANIJA DE ACERO INOXIDABLE INSERTO TRIANGULAR 8 mm (con llave)
SAC052	MANIJA EN "T" DE POLIAMIDA GH=18 mm CON LLAVE CIFRADA EK333
SAC052_C	MANIJA EN "T" DE POLIAMIDA GH=18 mm (sin llave)
ACC018	LLAVE DOBLE PEINE 3 mm EN ZAMAK NEGRA CARRILLÓN LARGO
SAC054_1	POLIAMIDA CON VARILLA DE ACERO INOXIDABLE
SAC054_1C	CARRILLÓN CORTO ZAMAK (solo para manijas en T)

Nota técnica:

Las manijas con inserto en poliamida no son intercambiables con las manijas de acero inoxidable y las manijas en T, porque la abertura de la puerta es diferente.



SAC055

SAC054



ACC018



SAC054_1



SAC054_1C



SAC051



SAC050



SAC052_C



SAC052

VERSIÓN MÓDULO PARA ZONA DE CABLES ERCM-2

Cerraduras con cierre de 1/4 de vuelta en acero inoxidable.

Bajo petición, se puede suministrar cerraduras y llaves con cualquier tipo de cerradura con cualquier tipo de inserto o cifrada o personalizada.

CÓDIGO	DESCRIPCIÓN
ACC016_R	CERRADURA DE DOBLE PEINE DE ACERO INOXIDABLE 304L
ACC016_Q_R	CERRADURA INSERTO CUADRADO 8 mm DE ACERO INOXIDABLE 304L
ACC016_T_R	CERRADURA INSERTO TRIANGULAR 8 mm DE ACERO INOXIDABLE 304L
ACC016_IG_R	CERRADURA PARA NORMAS HIGIÉNICAS DE ACERO INOXIDABLE 316L
ACC017_1_R	CERRADURA DE MARIPOSA CON LLAVE CIFRADA EK333
ACC017_1_C_R	CERRADURA DE MARIPOSA CROMADA CON LLAVE CIFRADA EK333
ACC018	LLAVE DE DOBLE PEINE 3 mm DE ZAMAK NEGRO
ACC020_R	MANIJA EN "T" DE POLIAMIDA GH=18 mm CON LLAVE CIFRADA EK333



ACC016_R



ACC016_Q_R



ACC016_T_R



ACC016_IG_R



ACC017_1_R



ACC017_1_C_R



ACC018



ACC020_R

ACCESORIOS

BOLSILLO PORTA-ESQUEMAS

EMP

EML

SPD

SLD

VERSIÓN DE PLÁSTICO

Realizada con plástico naranja autoadhesivo, para esquemas de formato A4



CÓDIGO	DESCRIPCIÓN
ACC028	BOLSILLO PORTA-ESQUEMAS GRANDE (260x240x30)

VERSIÓN DE METAL

Realizado en chapa galvanizada, amplio y espacioso, que se debe montar dentro de las puertas de los armarios.

La fijación se realiza con tornillos autorroscantes en los agujeros del tubular de reforzamiento dentro de las puertas.

No se pueden montar en la puerta con prioridad de apertura en los armarios A=1200 en la versión sin montante y en los armarios estándar con alturas inferiores a 1800 mm.

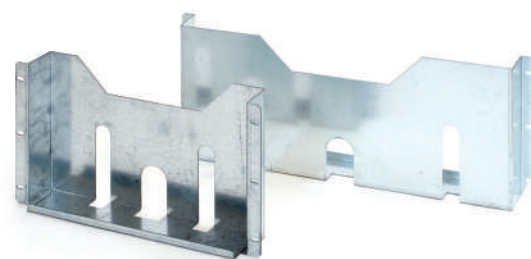

CÓDIGO	DESCRIPCIÓN
SAC041/600	BOLSILLO PORTA-ESQUEMAS DE CHAPA GALVANIZADA A=600
SAC041/800	BOLSILLO PORTA-ESQUEMAS DE CHAPA GALVANIZADA A=800
SAC041/1000	BOLSILLO PORTA-ESQUEMAS DE CHAPA GALVANIZADA A=1000

JUNTAS CONDUCTIVAS

EMP

EML

SPD

SLD

ERCM-2

SRCM

Indicadas para la realización de cajas y armarios especiales en que es necesario atenuar los efectos de las ondas electromagnéticas.

Están disponibles tanto en la versión trabada (para montar en un borde recto de chapa), como en la versión adhesiva.



CÓDIGO	DESCRIPCIÓN
ACC027_1	JUNTA DE EMC REVESTIDA CON TEJIDO SATMET (EUROS/METRO TRABADA)
ACC027_2	JUNTA ADHESIVA 10x4 REVESTIDA DE TEJIDO SATMET (EUROS/METRO)

SISTEMAS DE FILTRACIÓN DE LABERINTO CON PROTECCIÓN INOXIDABLE Y LOS RESPECTIVOS SISTEMAS DE VENTILACIÓN

EMP EML SPD SLD

Los sistemas de filtración están realizados completamente en acero inoxidable AISI 304L (Wnr 1.4307) con sistema de protección de salpicas de laberinto.

Se montan completamente fuera de la estructura, facilitando la sustitución del paño de filtrado sin acceder al interior del cuadro.

Todos están preparados para ser combinados con los sistemas de ventilación MPGAMMA (los ventiladores se deben montar dentro del cuadro), y se suministran en kit con plantilla de perforación, bajo petición, se pueden realizar las perforaciones en la carpintería en la fábrica.



CÓDIGO	DESCRIPCIÓN	SE PUEDE ASOCIAR CON
ACC014	GRUPO FILTRO DE ACERO INOXIDABLE DE LABERINTO INDIVIDUAL A=190 H=280 P=40	ACC015
ACC036	GRUPO FILTRO DE ACERO INOXIDABLE DE LABERINTO GRANDE A=250 H=300 P=60	ACC035

COD. ACC014

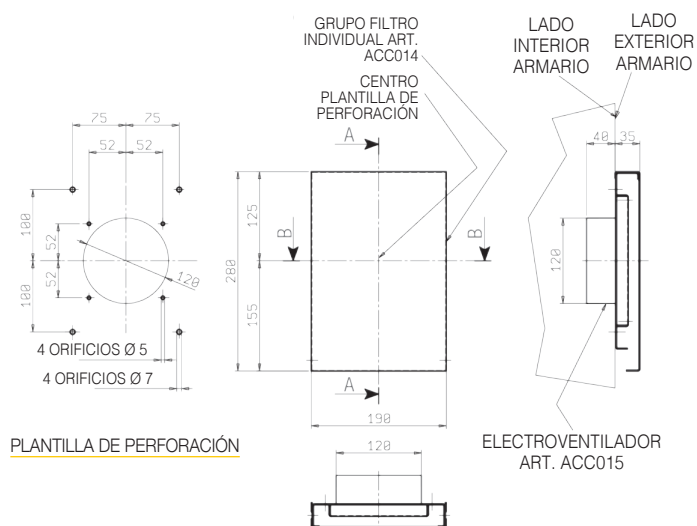

COD. ACC036

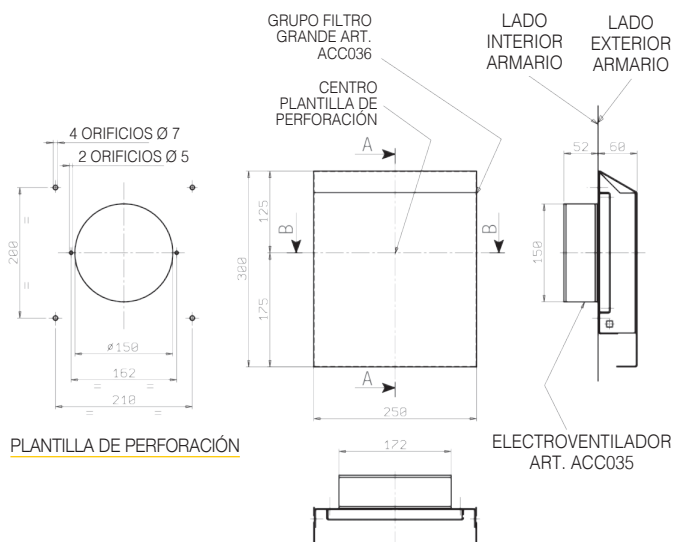

ACCESORIOS

PLACA DE VENTILACIÓN

CÓDIGO	DESCRIPCIÓN	SE PUEDE ASOCIAR CON
ACC038	PLACA DE VENTILACIÓN DE ACERO DE LABERINTO A=300 H=300 P=80	ACC035

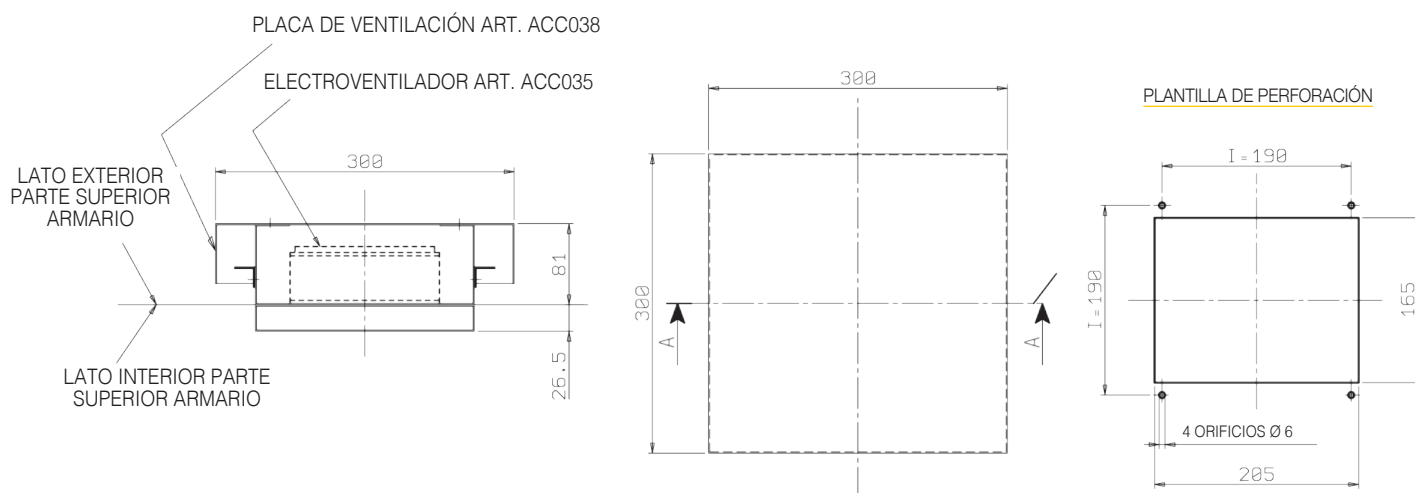
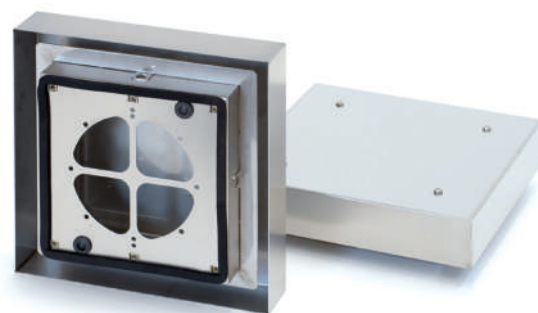

ELECTROVENTILADOR AXIAL

CÓDIGO	DESCRIPCIÓN	SE PUEDE ASOCIAR CON
ACC015	ELECTROVENTILADOR AXIAL 230V 50/60 HZ DIM.120x120 CON REJILLA DE PROTECCIÓN INTERNA CAUDAL DE AIRE NOMINAL 156 M3/H A 50 HZ (RENDIMIENTO 75%)	ACC014
ACC015_120VAC	ELECTROVENTILADOR AXIAL 120V CA 50/60 HZ DIM.120x120 CON REJILLA DE PROTECCIÓN INTERNA CAUDAL DE AIRE NOMINAL 156 M3/H A 50 HZ (RENDIMIENTO 75%)	ACC014
ACC015_24V DC	ELECTROVENTILADOR AXIAL 24V CC 50/60 HZ DIM.120x120 CON REJILLA DE PROTECCIÓN INTERNA CAUDAL DE AIRE NOMINAL 156 M3/H (RENDIMIENTO 75%)	ACC014
ACC035	ELECTROVENTILADOR AXIAL 230V 50/60 HZ DIÁM.150 CON REJILLA DE PROTECCIÓN INTERNA CAUDAL DE AIRE NOMINAL 324 M3/H A 50 Hz (RENDIMIENTO 75%)	ACC036
ACC035_120VAC	ELECTROVENTILADOR AXIAL 120V CA 50/60 HZ DIÁM.150 CON REJILLA DE PROTECCIÓN INTERNA CAUDAL DE AIRE NOMINAL 324 M3/H A 50 Hz (RENDIMIENTO 75%)	ACC036
ACC035_24V DC	ELECTROVENTILADOR AXIAL 24V CC 50/60 HZ DIÁM.150 CON REJILLA DE PROTECCIÓN INTERNA CAUDAL DE AIRE NOMINAL 324 M3/H A 50 Hz (RENDIMIENTO 75%)	ACC036

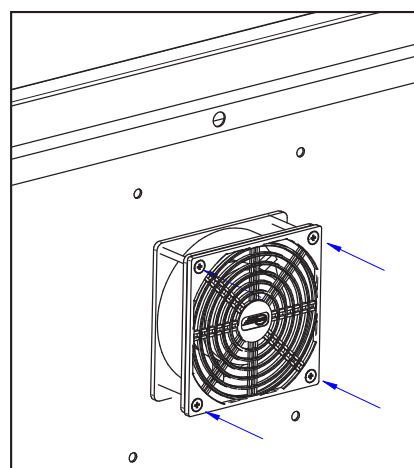

COD. ACC015-ACC035

CONSEJOS PARA LA APLICACIÓN

Desde el punto de vista de la preparación en la fábrica, es mucho más fácil la perforación en la puerta (costes y tiempo de entrega menores) con respecto a la perforación en los costados. Un sistema de intercambio término completo por lo general está compuesto por 2 grupos de filtración, o por un grupo de filtración y una placa de ventilación y, si es necesario, por un ventilador. Se debemontar un filtro en la parte baja, el otro en la parte alta (posiblemente en lados opuestos del cuadro). Recomendamos montar el ventilador en el filtro colocado en la parte de abajo, para que entre el aire.

Después, coloque el cuadro ligeramente superpuesto, para favorecer el intercambio térmico gracias al calentamiento del aire, que de esta manera tiende a subir y salir del filtro colocado en la parte superior (o de la placa). A veces este tipo de aplicación no da buenos resultados debido a la posibilidad de formación de bolsas de calor, debidas a la geometría y a la disposición de los equipos en la placa inferior. En este caso es necesario aumentar el número de filtros y ventiladores, u optar por un sistema de climatización entre la amplia gama de MPGAMMA.

Si los dispositivos que calientan más se encuentran en la parte alta del cuadro, es recomendable añadir un ventilador en el filtro en la parte superior (o en la placa), ajustado de forma tal que expulse el aire caliente. Para invertir el flujo del aire de un ventilador es suficiente girarlo simétricamente.

Los sistemas de ventilación que se pueden combinar con los filtros de acero inoxidable MPGAMMA están disponibles en varias tensiones y caudales. No necesitan perforaciones adicionales además de las de los filtros. La unión del filtro con el ventilador (con elemento filtrante en buenas condiciones de limpieza) reduce el caudal de aire en promedio del 25-30%

DIAGRAMA DE SELECCIÓN DE LOS GRUPOS DE VENTILACIÓN CON FILTRO

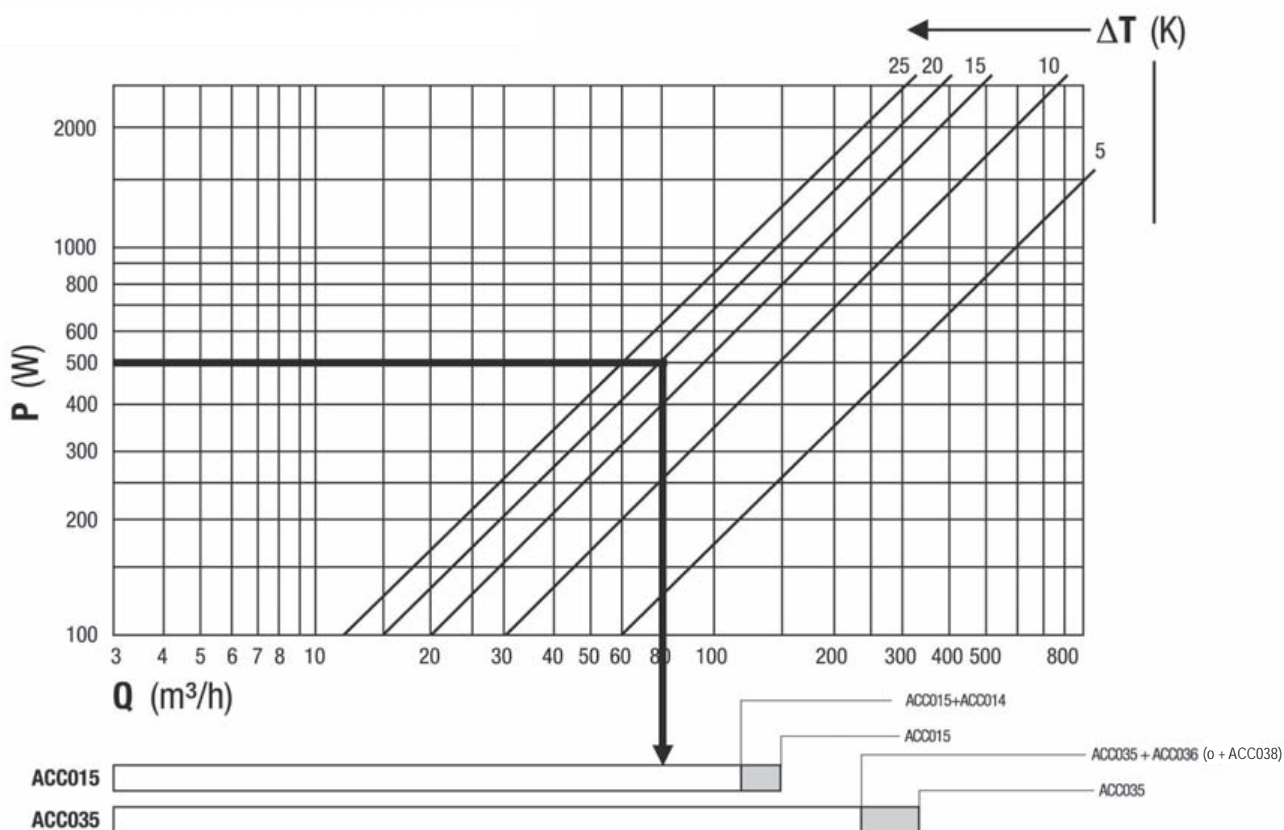

Los caudales en el gráfico se refieren a filtros estándar.

Q = Caudal de aire
P = Potencia disipada en el armario
 ΔT = Diferencia de temperatura

Ejemplo:
Potencia disipada 500 W
Diferencia de temperatura 20 K
Caudal de aire necesario 80 m³/h } Unidad seleccionada **ACC015+ACC014**

ACCESORIOS

TAPAS DE PROTECCIÓN DE ACERO INOXIDABLE EXTERNAS PARA SISTEMAS DE VENTILACIÓN / FILTRACIÓN DE PLÁSTICO

EMP

EML

SPD

SLD

ERCM-2

SRCM

Las protecciones de acero inoxidable AISI 304L (Wnr 1.4307) permiten aumentar el grado de protección de los sistemas de ventilación y filtración de plástico de la serie FAN___MPX y FIL___MPX.

Están diseñadas para resistir a chorros de agua potentes y a líquidos detergentes que normalmente se usan para desinfectar las instalaciones alimentarias y farmacéuticas.

Para el montaje son suficientes algunos agujeros, que se deben realizar en la carpintería a los lados de los ranuras para los sistemas de filtración/ ventilador.

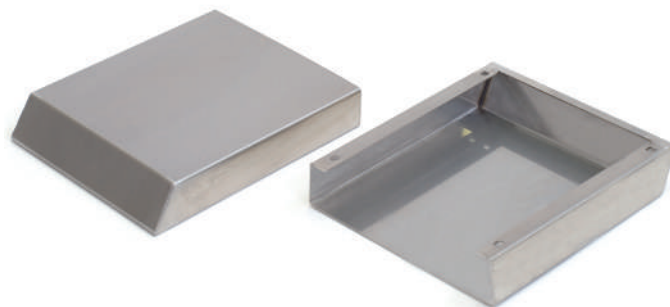

CÓDIGO	DESCRIPCIÓN	DIMENSIÓN MM
HPS115	TAPAS DE ACERO INOXIDABLE FILTRO/VENTILADOR	115x115
HPS150	TAPAS DE ACERO INOXIDABLE FILTRO/VENTILADOR	150x150
HPS250	TAPAS DE ACERO INOXIDABLE FILTRO/VENTILADOR	250x250
HPS325	TAPAS DE ACERO INOXIDABLE FILTRO/VENTILADOR	325x325